



# Podomietkové baterie

Unterputzarmatur  
Concealed shower mixer

---

Návod na montáž a obsluhu 

Navodila za montažo in uporabo 

Instructions for Installation and Operation 

00367  
00367B

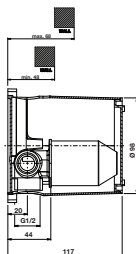
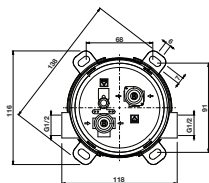

00368  
00368B

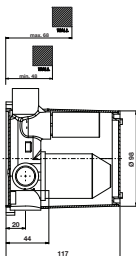
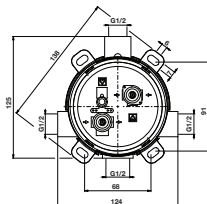

00080  
00080B

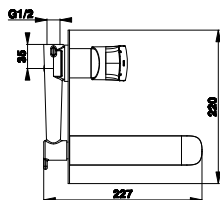
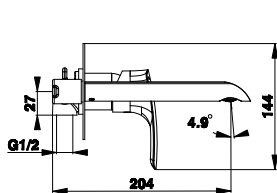

00034

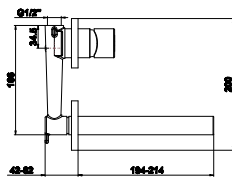
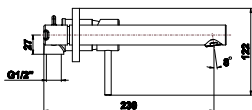

00361  
00361B

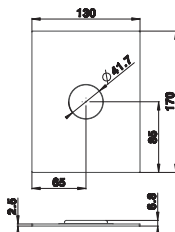
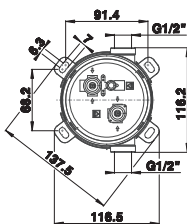

00362  
00362B

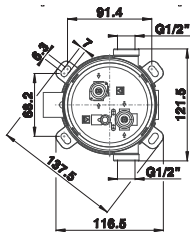

Vážení spotrebiteľ: Kúpili ste si vodovodnú batériu, ktorá spĺňa všetky súčasné nároky. Je navrhnutá v súlade s požiadavkami na efektívne využívanie pitnej vody a jej použitie je užívateľsky nenáročné. Naše produkty zodpovedajú normám EN 200, EN 817 a ďalším, ktoré sú pre nás záväzné v tomto priemyselnom odvetví.

## 1. MONTÁŽNE PODMIENKY

- Pred montážou dôkladne prepláchneme celé vodovodné potrubie.
- Po namontovaní odporúčame dôkladne batériu prepláchnuť bez osadených perlátorov, sprích a sprchových hadíc. Odporúčame vypustiť min. 10 litrov vody ( voda by mala vytekať aspoň pol minúty )
- V prípade, že sa batéria dlhšiu dobu nepoužívala, vypustíte aspoň 1 liter vody alebo prvú vypustenú vodu nepoužívajte na pitie alebo varenie
- Ak je v rozvodoch pitnej vody vyšší tlak ako 5 bar, je potrebné na vstupe na vodovodné potrubie namontovať redukčný ventil.
- Pravá prípojka batérie musí byť pripojená na rozvod studenej vody.
- Pri prietokovom ohrievači je potrebné použiť vhodnú vodovodnú batériu.
- Pri montáži a inštalácii armatúr je potrebné dávať pozor, aby nedošlo k poškodeniu povrchu. Platí to hlavne pre čierny matný povrch, ktorý môže byť pri neopatrnej manipulácii viditeľne poškodený ostrým oceľovým náradím

## 2. PREVÁDZKOVÉ PODMIENKY

- Minimálny prietokový tlak 0,5 barov
- Minimálny prietokový tlak pri armatúre s automatickým prepínačom 1 bar
- Maximálny pracovný tlak 5 barov
- Odporúčaný pracovný tlak 2,5 – 4 bary
- Odporúčaná teplota vody 20-65 °C
- Maximálna teplota vody 80 °C
- Minimálna teplota 5 °C
- Maximálna teplota pre batérie v kombinácii so sprchou je 70 °C

## 3. ČINNOSŤ BATÉRIÍ

- teplotu vody a prietok regulujeme pákou
- páku otáčame maximálne na doraz, tzn. do koncových polôh, NIE veľkou silou, inak môže dôjsť k poškodeniu mechanizmu

## 4. PODMIENKY ÚDRŽBY

- Opravu batérie môže vykonávať len odborný pracovník.
- Na čistenie batérie používame len jemné čistiace prostriedky (mydlovú vodu, neutrálny čistiaci prostriedok) a leštíme mäkkou utierkou.
- Nepoužívame žiadne abrazívne alebo korozívne prostriedky, čistiace prostriedky alkoholu júce alebo kyselinu alebo abrazívnu špongiu alebo handru.
- okrem toho na matných čiernych povrchoch NEPOUŽÍVAJTE na čistenie prostriedky na báze vosku. Po ich použití zostane matný čierny povrch vyleštený, lesklý.
- Zvyšky prostriedkov na osobnú hygienu (šampón a sprchový gél) môžu spôsobiť poškodenie povrchu. Po použití zvyšky dôkladne opláchneme.

## 5. POKYNY K PRAVIDELNEJ ÚDRŽBE

- Pravidelným stieraním kvapiek vody docielite odstránenie vodného kameňa a vyčistenie pohyblivých častí batérie ( páčky, výtokové rameno ).
- Platí to hlavne v prípade matných čiernych batérií. Stopy od vodného kameňa sa potom objavia neskôr a budú ťažšie odstrániteľné.
- Čistenie perlátora, škrtiacej klapky a škrtiacej rúrky, filtra, sitka ... (nečistoty prepláchneme silným prúdom vody, vodný kameň odstránime octom).
- Mazanie tesnení a pohyblivých častí (prepínač, pohyblivý výtok ...) vhodným mazivom Herz

## 6. PRÍPRAVA NA ZIMU

V objektoch, ktoré nie sú v zimnom období vykurované, prípadne temperované, tzn. je predpoklad, že vnútorná teplota vzduchu klesne pod 0 °C, je potrebné batériu úplne vyprázdniť:

- pri stojánkových batériách uzatvoríme ventily na prírodných rúrach, prípojné rúry odpojíme, otvoríme páku na batérii a necháme z nej vodu vyteciť.
- pri nástenných batériách zatvoríme ventily na prírodných rúrach a zložíme ich.

### 7.1 NÁVOD NA MONTÁŽ

Podomietková batéria je už čiastočne zmontovaná a chránená v obale. Kartuša je vložená, čo znamená, že batéria je vodotesná a pripravená na inštaláciu. Pre podomietkové batérie je potrebné pripraviť vodovodnú inštaláciu do steny s prípojkami G1/2". Vyberíme kryt z obalu, odstránime ochranné uzávery na teplú a studenú vodu a pripojíme ho k predtým pripravenej vodovodnej sieti. Vyrovnáme kryt vodorovne a zvisle a vyvítame otvory na jeho pripevnenie. Kryt môžeme vyrovnávať pomocou šablóny vo vnútri balenia. Odrhneť vhodnú šablónu z kartónovej vložky v škatuli. Puzdro pevne priskrutkujeme k stene pomocou skrutiek. Pri montáži je potrebné počítať s vrchnou vrstvou obkladu, ktorá sa musí nachádzať v tolerančnej zóne plastového uzáveru na rozpere. Rozsah tolerancie je 25 mm. Pred konečnou montážou najskôr očistíme lepidlo alebo maltu od plastových uzáverov na rozpere a napojení výtoku, aby nedošlo k poškodeniu chrómových plôch a odstránime ich. Teraz vezmeme štvorcovú rozetu, naniesieme silikónový tmel na celý jej okraj, nasadíme na armatúru a silno zatlačíme na dlažbu. Na konci vyberieme z krabice rukoväť a výlevku, nasadíme a naskrutkujeme na kohútik. Na batérii 00034 sú rozety okrúhle, postup je podobný. Postup je podrobne popísaný v pokyne 1.1.1

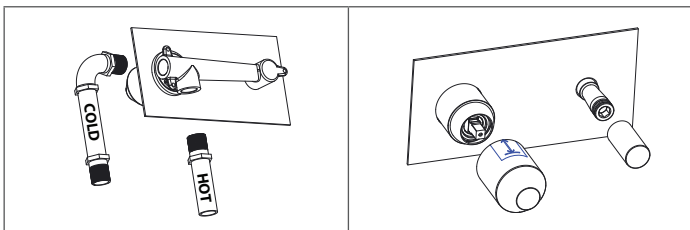

\* Pre obj.čísla. 00080, 00080B a 00034.

## 7. 2 NÁVOD NA MONTÁŽ

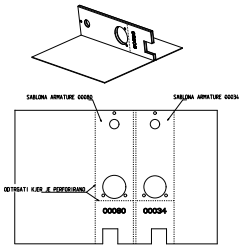
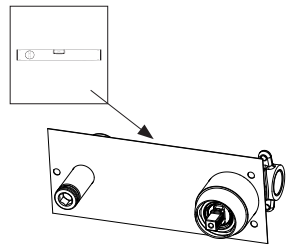
	<p>Na kartónovej vložke vo vnútri balenia sú dve šablóny na pomoc pri montáži batérie.</p> <p>Ak chceme šablónu odstrániť, prehneme lepenku pozdĺž perforácie a odtrhneme ju.</p> <p>Šablóna je označená kódom pre príslušnú batériu (00034 a 00080).</p>
	<p>Puzdro môžete vyrovnať pomocou šablóny.</p>

\* Pre obj. čísla 00080, 00080B a 00034.

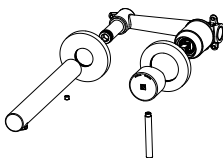
	<p>Nanesieme silikónový tmel pozdĺž okraja rozety na strane rukoväte. Rozeta sa potom nasadí na rozperu a pevne sa pritlačí na dlaždice. Nasadíme puzdro rukoväte, priskrutkujeme a naskrutkujeme rukoväť.</p> <p>Na výlevku nasadíme druhú rozetu, po jej okraji nanesieme silikónový tmel, všetko zložíme na výtokový nástavec, zarovnáme a priskrutkujeme. Po priskrutkovaní rozetu pevne pritlačíme k obkladačkám.</p>
---	--

\* Pre obj. číslo 00034.

## 7. 3 NÁVOD NA MONTÁŽ

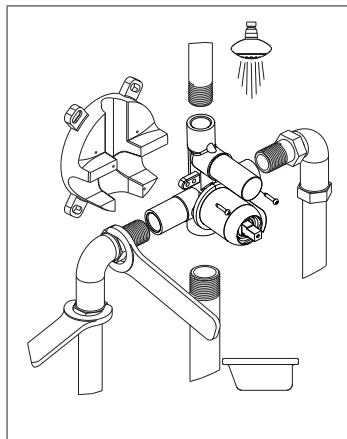

Batéria pre podomietkovú montáž saskladá z dvoch montážnych modulov:

- vaňová batéria s prepínačom
- sprchová batéria

Podomietková batéria v balení je už zmontovaná. Kartúša je osadená, to znamená, že batéria je vodotesne uzatvorená a pripravená k montáži.

Pre podomietkové batérie je potrebné zo steny vyviesť príводы vody so závitom G1/2" (G3/4") v závislosti od vyhotovenia (vaňa, vaňa + sprcha, sprchová vanička, sprcha + sprchová vanička).

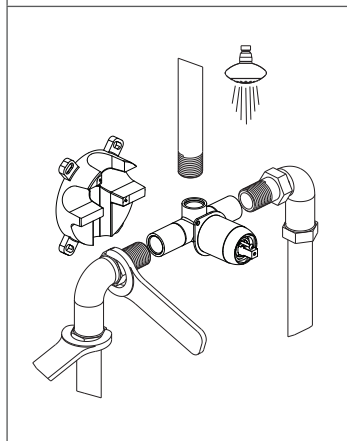

Vyberieme podomietkovú batériu z krytu, odstránime ochranné puzdrá a batériu priložíme na predpripravené vývody vody. Pred montážou na rozvody vyznačíme pre plastový box na stenu upevňovacie otvory (F8) a vyvrtáme ich. Batéria by nemala byť uchytená až do konečnej hĺbky vrtu v stene. Po pripojení mosadzného telesa batérie na vývody vody zaskrutkujeme tromi samoreznými skrutkami 3 x 16.

\* Pre obj. čísla 00367/B, 00368/B, 00361/B, 00362/B.

## 7. 3 NÁVOD NA MONTÁŽ

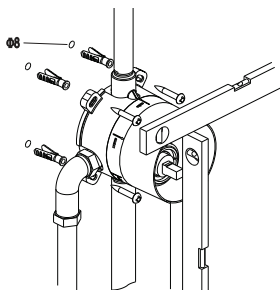

Do otvorov vložíme dodané plastové hmoždinky 8 x 40 a nasadíme objímku Plastobox. Vyrovnáme podomietkovú puždu vodorovne a zvislo pomocou okrajovej objímky. Na konci priskrutkujeme skrutkami 5x40 a nasadíme kryt, aby sme chránili armatúru pred poškodením.

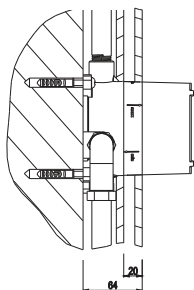

Venujeme zvláštnu pozornosť označeniam Max a Min na štítku rukávu. Pri montáži berieme do úvahy vrchnú keramickú vrstvu, ktorá by mala byť v tolerančnom rozsahu etikety. Rozsah tolerancie je 20 mm.

\* Pre obj. čísla 00367/B, 00368/B, 00361/B, 00362/B.

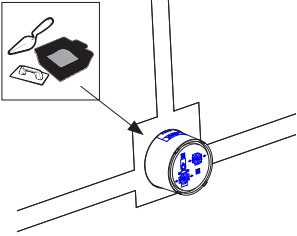
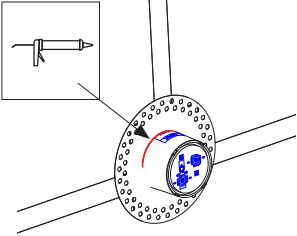
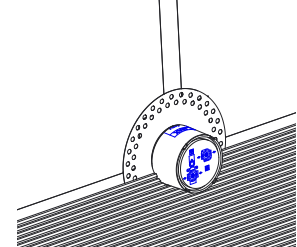

## 7. 3 NÁVOD NA MONTÁŽ

	<p>Po tlakovej skúške vodotesnosti vyplníme otvor v stene betónom.</p>
	<p>Nasadíme gumenú dosku na telo skrinky. Hrana medzi gumenou doskou a krabicou musí byť silikónová s vodoodpudivým silikónom.</p>
	<p>Pred kladením obkladov nanesieme lepidlo na obklady po celej ploche.</p>

\* Pre obj. čísla 00367/B, 00368/B, 00361/B, 00362/B.

## 7. 3 NÁVOD NA MONTÁŽ

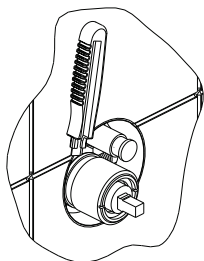

Pred konečnou montážou najskôr vyčistíme lepidlo alebo maltu z manžety a krytu, aby sme nepoškodili pochrómované povrchy. Potom nožom odrežeme keramiku pozdĺž prebytočnej časti objímky, pričom dávame pozor, aby sme čepeľou nepoškodili žiadne chrómové časti.

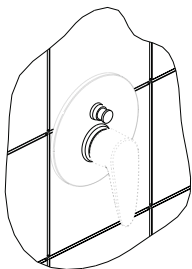

Nakonci pripevníme ozdobnú rozetu a príslušnú rukoväť zvolenú pre povrchovú montáž.

V prípade, že montážnu krabicu nainštalujeme príliš hlboko, môžeme to jednoducho opraviť špeciálnymi nadstavcami pre kartušovú a spínaciu časť. Údaje a príslušné predajné kódy rozšírení nájdete v katalógu alebo kontaktujte predajné miesto, kde ste produkt zakúpili.

\* Pre obj. čísla. 00367/B, 00368/B, 00361/B, 00362/B.

## 8. ZÁRUČNÉ PODMIENKY

- Na produkt poskytuje výrobca záruku 6 rokov v tomto záručnom liste.
- Záručná doba na čiernu farbu na matných čiernych batériách je 1 rok.
- Záručná doba na spotrebné diely ako sú sprchové ružice, hadice, ramená je 2 roky.
- Záručná doba začína plynúť odo dňa maloobchodného predaja výrobku, resp. odo dňa kolektívnej stavby, resp.
- Výrobok bude počas záručnej doby bezchybne fungovať za predpokladu, že budú dodržané priložené pokyny.
- V prípade, že výrobok nepracuje správne, náš servisný odborník sa počas záručnej doby na požiadanie držiteľa postará o odstránenie nedostatkov a chýb na výrobkoch na jeho náklady. Pojem náklad zahŕňa náhradné diely potrebné na opravu, prácu s ňou spojenú, ako aj prepravu produktu, resp. Túto výšku nákladov je možné uznať len v súlade s platným železničným alebo poštovým cenníkom.
- Výrobok bude opravený v servisnej dielni najneskôr do 45 dní. Záručná doba sa predlžuje na dobu opravy. V prípade, že oprava nebude vykonaná vo vyššie uvedenej lehote, výrobca na vašu žiadosť vymení výrobok za nový.
- Výrobca zabezpečí náhradné diely a servisné opravy minimálne 3 roky po skončení záručnej doby. Ak tomu tak nie je, je potrebné predložiť platnú faktúru.
- Pri nadobudnutí platnosti záruky je potrebné predložiť potvrdený záručný list alebo faktúru. Nepotvrdený záručný list môže byť akceptovaný len vtedy, ak je k nemu priložená zodpovedajúca faktúra

## 9. ZÁRUKA ZANIKÁ V NASLEDUJÚCICH PRÍPADOCH

- za škody a chyby spôsobené mechanickými údermi na zodpovednosť zákazníka;
- za škody a chyby spôsobené neodborným a neopatrným zaobchádzaním s výrobkom,
- ak zákazník neberie do úvahy podmienky uvedené v priloženom návode na inštaláciu, obsluhu a údržbu produktu,
- v prípade, že s výrobkom manipulovala neodborná osoba, alebo do neho boli namontované neoriginálne diely.

## 10. POZNÁMKA

Tento výrobok opustil našu továreň kompletný a v bezchybnom stave. V prípade škôd spojených s prepravou kontaktujte prepravnú spoločnosť. V prípade iných reklamácií priložte, prosím, záručný list.

Spoštovani uporabnik:

Kupili ste armaturo, ki zadostuje vsem najnovejšim zahtevam. Zasnovana je tako, da je uporabniku prijazna in sledi zahtevam po gospodarni porabi pitne vode. Naši izdelki ustrezajo standardom EN 200, EN 817 in ostalim, ki so obvezujoči v naši veji industrije.

## 1. MONTAŽNI POGOJI

- Pred montažo temeljito izprati vse dovodne vodovodne cevi.
- Po montaži armature vam priporočamo, da izpiranje ponovite brez perlatorjev, usmernikov, prh in pršnih cevi. Svetujemo vam, da tako iztočite do 10 litrov vode (voda naj izteka ca. pol minute).
- V primeru, ko je armatura dalj časa neuporabljena, pred uporabo iztočimo liter vode oz. je ne uporabimo za pitje ali kuhanje.
- Pri pretočnih tlakih nad 5 bar je potrebno na vodovodno cev vgraditi reducirni ventil.
- Desni priključek armature obvezno priključiti na mrzlo vodo.
- Za pretočne grelnike vode obvezno uporabljati armaturo, ki je za to namenjena.
- Pri montaži in nameščanju armatur bodite pozorni na poškodbe površin. Posebej to velja za mat črno površino, katero lahko, ob nepazljivem rokovanju, ostro jekleno orodje vidno poškoduje.

## 2. OBRATOVALNI POGOJI

- Minimalni pretočni tlak 0,5 bar
- Minimalni pretočni tlak pri armaturi z avtomatskim preklopnikom 1 bar
- Maksimalni delovni tlak 5 bar
- Priporočeni delovni tlak 2,5–4 bar
- Priporočena temperatura vode 20–65 °C
- Maksimalna temperatura vode 80 °C
- Minimalna temperatura 5 °C
- Maksimalna temperatura za armature v kombinaciji s prho 70 °C

## 3. DELOVANJE ARMATURE

- Temperaturo vode in pretok uravnovati z ročico.
- Ročico obračati maksimalno do končnih pozicij, NE poizkusiti obračati z veliko silo, sicer pride do poškodbe mehanizma.

## 4. VZDRŽEVALNI POGOJI

- Popravilo armature naj izvaja samo strokovna oseba.
- Armature čistite z neagresivnimi čistilnimi sredstvi (milnica, nevtralnno tekoče milo) in polirajte z mehko krpo.
- Ne uporabljajte abrazivnih ali korozivnih sredstev, čistilnih sredstev, ki vsebujejo alkohol ali kislino ter grobih ali abrazivnih krp ali gobic.
- Za čiščenje mat črnih površin še dodatno velja, da NE uporabljate čistil, ki vsebujejo vosek. Ta bo na mat površini pustil sijajen, poliran videz.
- Tudi ostanke sredstev za nego telesa (tekoča mila, šamponi in geli za prhanje) lahko povzročijo poškodbe površine. Po uporabi ostanke temeljito sperite z vodo.

## 5. NAVODILA ZA REDNO VZDRŽEVANJE

- Čiščenje vodnega kamna in gibljivih delov armature (preklopnik, premični izpust ...) lahko olajšate z rednim brisanjem vodnih kapljic.
- Posebej velja to za armature z mat črno površino. Vodni kamen bo namreč kasneje na njih bolj viden in še težje odstranljiv.
- Čiščenje nečistoč iz perlatorja, dušilk in dušilnih cevi, filtrov, mrežic ... (nečistoče sperete pod močnim vodnim curkom, vodni kamen odstranite z jedilnim kisom)
- Mazanje tesnilnih in gibljivih delov (izpust, preklopnik) z ustrežno Unitas mastjo.

## 6. PRIPRAVA NA ZIMO

Zelo pomembno je, da pri objektih, ki čez zimo niso ogrevani in temperatura pade pod 0 °C (273K), armaturo popolnoma izpraznite:

- Pri stoječih armaturah zaprite ventile na dovodnih ceveh, priključne cevi odklopite, odprite ročko na armaturi in voda bo iztekla iz armature.
- Pri zidnih armaturah zaprite ventile na dovodnih ceveh in armaturo snemite.

### 7.1 MONTAŽNA NAVODILA

Podometna armatura je v embalaži že delno sestavljena in zaščitena. Vstavljena je kartuša, kar pomeni, da je armatura vodotesno zaprta in pripravljena za montažo. Za podometno armaturo je potrebno v steni pripraviti vodovodno napeljavo s priključki G1/2". Ohišje podometne armature vzamemo iz embalaže, odstranimo zaščitne pokrovčke za vročo in hladno vodo in jo priključimo v naprej pripravljeno vodovodno napeljavo. Podometno ohišje niveliramo horizontalno in vertikalno, ter zvrtno luknje za pritrditev ohišja. Pri tem si lahko pomagamo s šablono. Primerno šablono odtrgamo iz kartonaste vložka v škatli. Z vijaki ohišje trdno privijemo v steno. Pri montaži je potrebno predvideti vrhno plast keramike, ki se mora nahajati v tolerančnem območju plastične zaščite. Tolerančno območje znaša 25 mm. Pred zaključno montažo najprej očistimo lepilo oz. malto s plastičnih zaščit, da ne bi prišlo do poškodb kromanih površin in jih odstranimo. Sedaj vzamemo kvadratno rozeto na njen celoten rob naneseemo silikonsko tesnilno maso, ter jo natakemo na armaturo in močno potisnemo ob ploščice. Na koncu iz škatle vzamemo prijem in izliv, ter ju natakemo in privijemo na armaturo. Pri armaturi 00034 so rozeti okrogli, postopek pa je podoben. Postopek je podrobno opisan v navodilu 7.2

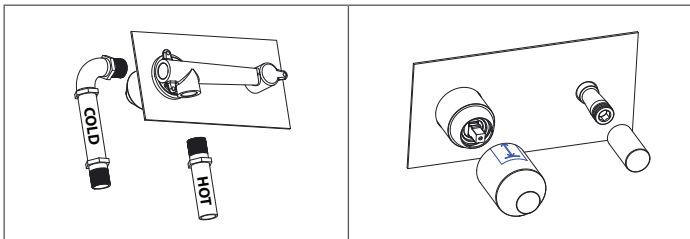

\* Za art. 00080, 00080B in 00034.

## 7. 2 MONTAŽNA NAVODILA\*

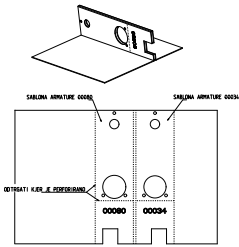
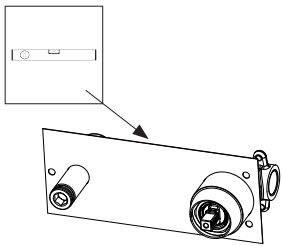
	<p>Na vložku v embalaži se nahajata dve šabloni za pomoč pri montaži armature. Za odstranitev šablone, prepognite karton po perforaciji in odtrgajte.</p> <p>Šablona je s šifro označena za pripadajočo armaturo (00034 in 00080).</p>
	<p>Ohišje lahko nivelirate s pomočjo šablone.</p>

\* Za art. 00080, 00080B in 00034.

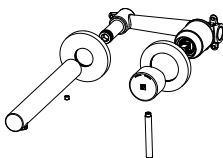
	<p>Po robu rozete na strani prijema nanesimo silikonsko tesnilno maso. Rozeto nato natakemo na distančnik in jo močno pritisnemo ob ploščice. Natakemo še prijem, ga privijemo, nanj pa privijemo še ročico.</p> <p>Druge rozete natakemo na izliv, po njenem robu nanesimo silikonsko tesnilno maso, vse skupaj natakemo na priključek, poravnamo in privijemo. Po pritvitu, rozeto močno pritisnemo ob ploščice.</p>
---	--

\* Za art. 00034.

## 7. 3 MONTAŽNA NAVODILA\*

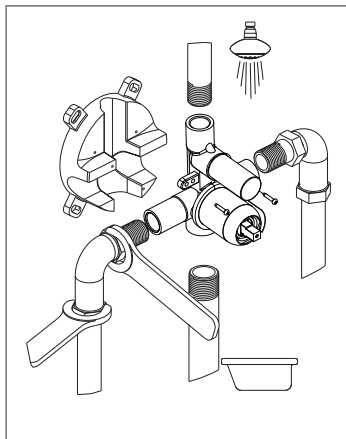

Osnovo za podometno armaturo predstavljata dva sklopa:

- ohišje za kad s preklopnikom
- ohišje za tuš.

Podometna armatura je v embalaži že delno sestavljena. Vstavljena je kartuša, kar pomeni, da je armatura vodotesno zaprta in pripravljena za montažo.

Za podometno armaturo je potrebno v steni pripraviti vodovodno napeljavo s priključki G 1/2 (G 3/4) - odvisno od podometne izvedbe (kad, kad+tuš, tuš, prha, tuš+prha).

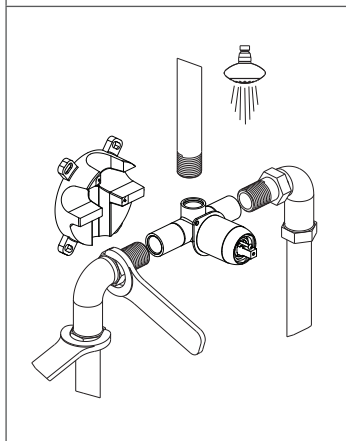

Podometno ohišje vzamemo iz embalaže, odstranimo zaščitni tulec, ter prilagodimo ohišje na v naprej pripravljeno vodovodno napeljavo. Pred montažo na napeljavo, je potrebno označiti in izvrtati luknje (F 8), za pritrnitev Plastobox-a na steno. Ohišje zaradi končne nastavitve globine ne sme biti preveč togo vpeto. Po končani inštalaciji na napeljavo, pritrdimo kovinsko ohišje na plastični podstavek s samoreznimi vijaki 3 x 16.

\* Za art. 00367/B, 00368/B, 00361/B, 00362/B.

## 7. 3 MONTAŽNA NAVODILA\*

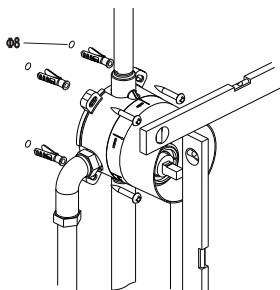

Priložene plastične vložke 8 x 40 vstavimo v izvrtine, ter natakemo tulec Plasto-box. Podometno ohišje niveliramo horizontalno in vertikalno, za kar so nam v pomoč robovi na tulcu. Na koncu z vijaki 5 x 40 vse skupaj trdno privijemo ter natakemo pokrov, da je armatura zaščiten pred morebitnimi poškodbami.

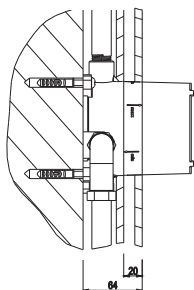

Posebej moramo biti pozorni na oznake max in min na nalepki tulca. Pri montaži je potrebno predvideti vrhno plast keramike, ki se mora nahajati v tolerančnem območju nalepke. Tolerančno območje znaša 20 mm.

\* Za art. 00367/B, 00368/B, 00361/B, 00362/B.

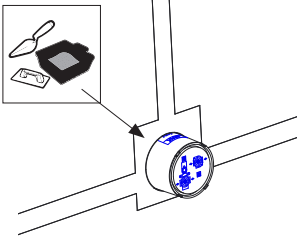
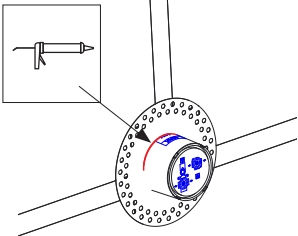
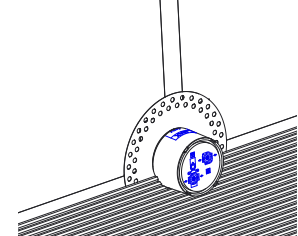

## 7. 3 MONTAŽNA NAVODILA\*

	<p>Po preizkusu vodotesnosti, zapolnite stensko odprtino z betonom.</p>
	<p>Gumijasko okroglo ploščo namestite na telo vgradne doze. Stik med gumijasto ploščo in vgradnim boxom zasilikonirajte z vodoodbojnim silikonom.</p>
	<p>Pred polaganjem ploščic nanestite čez celotno površino lepilo za ploščice.</p>

\* Za art. 00367/B, 00368/B, 00361/B, 00362/B.

## 7. 3 MONTAŽNA NAVODILA\*

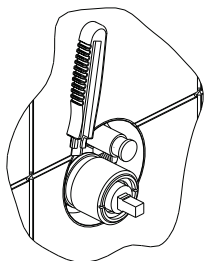

Priložene plastične vložke 8 x 40 vstavimo v izvrtine, ter natakemo tulec Plasto-box. Podometno ohišje niveliramo horizontalno in vertikalno, za kar so nam v pomoč robovi na tulcu. Na koncu z vijaki 5 x 40 vse skupaj trdno privijemo ter natakemo pokrov, da je armatura zaščiten pred morebitnimi poškodbami.

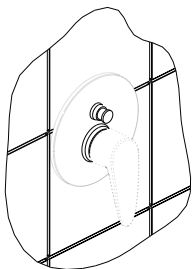

Posebej moramo biti pozorni na oznake max in min na nalepki tulca. Pri montaži je potrebno predvideti vrhno plast keramike, ki se mora nahajati v tolerančnem območju nalepke. Tolerančno območje znaša 20 mm.

V primeru, da vgradni box z armaturo vgradite pregloboko, lahko to enostavno korigirate s posebnimi podaljški za kartušni in preklopniški del. Podatke in pripadajoče prodajne kode podaljškov najdete v katalogu ali pa se obrnite na prodajno mesto, kjer ste armaturo kupili.

\* Za art. 00367/B, 00368/B, 00361/B, 00362/B.

## 8. GARANCIJSKI POGOJI

- Za izdelek, ki je vpisan v ta garancijski list, je proizvajalec določil 6-letno garancijo.
  - Za črno barvo na mat črnih armaturah je garancijski rok 1 leto.
  - Za potrošne dele (perlator, gibljiva cev, tuš) je garancijski rok 2 leti.
  - Garancijski rok začne veljati z datumom izročitve izdelka v prodaji na drobno oz. z dnem tehničnega prevzema objekta.
  - Izdelek bo v garancijskem roku brezhibno deloval, če boste ravnali po priloženem navodilu.
  - V primeru, da izdelek ne deluje brezhibno, bo naš serviser v času veljavnosti garancije na zahtevo imetnika garancijskega lista in na lastne stroške poskrbel za odpravo okvar in pomanjkljivosti na izdelkih. Pod stroški so mišljeni nadomestni deli, ki so potrebni za popravilo, delo ter stroški prenosa oz. prevoza izdelka. Višino stroškov priznavamo po veljavni železniški ali poštni tarifi.
  - Izdelek bo servisna delavnica popravila najkasneje v 45 dneh. Za čas popravila se garancijski rok podaljša. Če popravilo ne bo izvršeno v navedenem roku, bo proizvajalec na vašo zahtevo izdelek zamenjal z novim.
  - Proizvajalec bo zagotovil nadomestne dele še najmanj 3 leta po izteku garancijske dobe. V primeru, da to ni storjeno, je potrebno obvezno predložiti veljavni račun.
  - Pri uveljavljanju garancije je potrebno predložiti potrjen garancijski list ali račun.
  - Izjavljamo, da jamčimo za lastnosti in brezhibno delovanje blaga v garancijskem roku, ki začne teči z izročitvijo blaga potrošniku.
- Nepotrjen garancijski list velja samo ob predložitvi ustreznega računa.

## 9. GARANCIJA NE VELJA:

- za poškodbe in okvare, ki so posledica mehanskih udarcev po krivdi kupca,
- za okvare, ki so nastale zaradi nestrokovnega in malomarnega ravnanja z izdelkom,
- če kupec ne upošteva pogojev, navedenih v priloženih navodilih za montažo, obratovanje in vzdrževanje izdelka,
- če je v izdelek posegla nestrokovna oseba, ali je bil vanj vgrajen neoriginalen del.

## 10. OPOMBA

Ta izdelek je zapustil našo tovarno kompleten in v neoporečnem stanju. Pri poškodbah, povezanih s transportom, se obrnite na podjetje za transport. Pri ostalih reklamacijah priložite garancijski list.

### IZJAVA:

Dajalec garancije jamči za lastnosti in brezhibno delovanje blaga v garancijskem roku, ki začne teči z izročitvijo blaga potrošniku, v kolikor uporabnik izpolnjuje garancijske pogoje po garancijskem listu.

### OBMOČJE VELJAVNOSTI GARANCIJE:

Garancija za ta izdelek velja na področju Slovenije, vseh ostalih državah EU, Republiki Hrvaški, BiH, Srbiji, Črni gori, Makedoniji.

### OPOZORILO!

Garancija ne izključuje pravic potrošnika, ki izhajajo iz odgovornosti prodajalca za napake na blagu.

Dear Customer, you purchased a tap which meets all the latest requirements. It has been conceived so as to be user-friendly and follows the requirements for economic drinking water consumption. Our products comply with the EN 200, EN 817 and other standards compulsory for our industry branch.

## 1. INSTALLATION REQUIREMENTS

- All the water inlet pipework has to be flushed thoroughly before installation;
- After installing the tap, we recommend that you repeat the rinsing without aerators, rectifiers, showers and shower hoses. We advise you to pour out up to 10 liters of water (water should drain for about half a minute)
- In case the tap is not used for a long time, pour out 1 liter of water before using it, i.e. do not use it for drinking or cooking.
- Always install a pressure reducing valve to the water inlet pipework with operating pressures above 5 bar;
- The right-hand tap attachment shall always be connected to cold water;
- With low-pressure water boilers, the use of adequate taps intended for the purpose is compulsory.
- When assembling and installing fittings, pay attention to surface damage. This is particularly important for matt black surface, which can be visibly damaged by sharp steel tools if handled carelessly.

## 2. OPERATING CONDITIONS

- Minimum flow pressure 0,5 bar
- Maximum flow pressure for the armature with automatic turnover switch 1 bar
- Maximum operating pressure 5 bar
- Recommended operating pressure 2,5 – 4 bar
- Recommended water temperature range 20 – 65 °C
- Maximum water temperature 80 °C
- Minimum water temperature 5 °C
- Maximum temperature for taps in combination with a shower 70 °C

## 3. TAP OPERATION

- The water temperature and flow are controlled by means of the handle;
- turn the handle maximally to the final positions. NEVER try to apply a major force, otherwise the mechanism will be damaged.

## 4. MAINTENANCE CONDITIONS

- Tap repairs shall always be performed by an adequately skilled person.
- Clean the tap with non-aggressive detergents (soap water, neutral liquid soap) and polish it by a soft cloth.
- Do not use abrasive or corrosive agents, or detergents containing alcohol or acids, as well as rough or abrasive cloths or sponges.
- DO NOT use wax-based cleaners to clean matte black surfaces. This will leave a glossy, polished look on matte surfaces
- Remains of body care products (liquid soaps, shampoos or shower gels) can cause surface damages, too. Rinse such remains thoroughly with water after use.

## 5. INSTRUCTIONS FOR REGULAR MAINTENANCE

- Cleaning of limescale and moving parts of the valve (switch, flexible hose, etc.) can be facilitated by regularly wiping water droplets
- This is particularly important for taps with a matt black surface. The limescale will be more visible on them later and even harder to remove.
- Removing impurities from the pearlator, chokes and choking tubes, filters, meshes (rinse the impurities under a strong water jet, remove the limescale by the use of vinegar);
- Greasing the sealing and moving parts (outflow, switch) by the corresponding Unitas grease

## 6. PREPARATION FOR WINTER

In buildings that are not heated during the winter period, and, thus, the temperature can drop below the freezing point (0 °C / 273 K), it is extremely important that the tap is emptied completely as follows:

- with standing taps, close the valves on the inlet pipes, disconnect the connection tubes and open the tap handle so that the water flows out of the armature;
- for wall mounted taps, close the valves on the inlet pipes and remove the tap.

### 7.1 ASSEMBLY INSTRUCTIONS\*

The concealed mixer tap is already partially assembled and protected in the packaging. The cartridge is inserted, which means that the tap is watertight and ready for installation. For concealed mixers, it is necessary to prepare a plumbing installation in the wall with G1/2" connections. Take the housing out of the packaging, remove the protective caps for hot and cold water and connect it to the previously prepared plumbing. Level the housing horizontally and vertically, and drill holes for attaching it. You can level the housing using the template inside the packaging. Tear off the suitable template from the cardboard insert in the box. Screw the housing firmly into the wall with screws. During assembly, it is necessary to foresee the top layer of ceramics, which must be located in the tolerance zone of the plastic cap on the spacer. The tolerance range is 25 mm. Before the final assembly, we first clean the glue or mortar from the plastic caps on the spacer and the spout connection to prevent damage to the chrome surfaces and remove them. Now we take the square rosette, apply silicone sealant to its entire edge, put it on the armature and push it hard against the tiles. At the end, we take the grip and the spout out of the box, put them on and screw them onto the tap. On the 00034 tap, the rosettes are round, and the procedure is similar. The procedure is described in detail in instruction 1.1.1

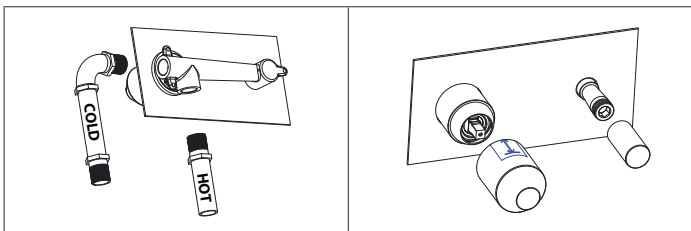

\* For art. 00080, 00080B in 00034.

## 7. 2 ASSEMBLY INSTRUCTIONS\*

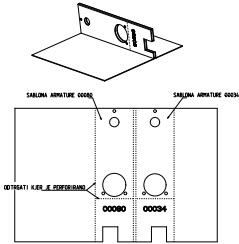
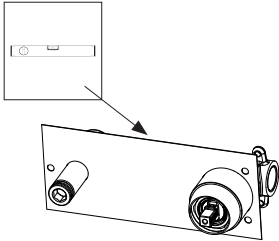
	<p>On the cardboard insert inside of the package there are two templates to help with the assembly of the armature. To remove the template, fold the cardboard along the perforation and tear it off.</p> <p>The template is marked with a code for the corresponding fitting (00034 and 00080).</p>
	<p>You can level the housing with the help of a template.</p>

\* For art. 00080, 00080B in 00034.

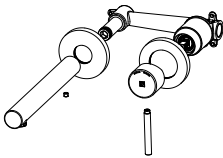
	<p>Apply silicone sealant along the edge of the rosette on the handle side. The rosette is then put on the spacer and pressed firmly against the tiles. We put on the handle housing, screw it on, and screw the handle on it.</p> <p>We put the second rosette on the spout, apply silicone sealant along its edge, put everything together on the spout attachment, align and screw it on. After screwing, press the rosette firmly against the tiles.</p>
---	--

\* For art. 00034.

## 7. 3 ASSEMBLY INSTRUCTIONS\*

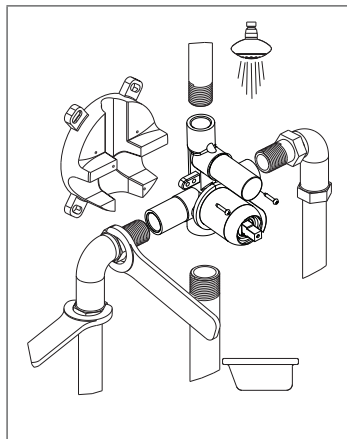

The basis for concealed fitting consists of two components:

- bath housing with converter
- shower housing.

The concealed fitting in the package is already partially assembled. The cartridge is inserted, which means that the fitting is watertight closed and ready for assembly.

For concealed fitting it is necessary to prepare the wall plumbing with G 1/2 (G 3/4) connections - depending on the concealed construction (bath, bath + shower bath, shower bath, shower, shower bath + shower).

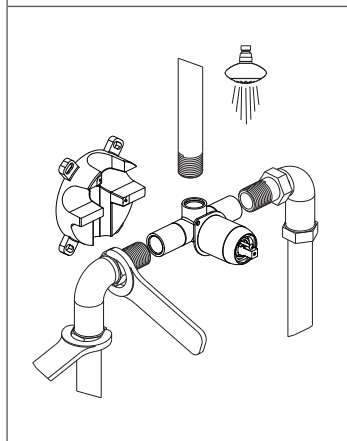

Remove the concealed housing from the packaging, remove the protective tube and adapt the housing onto the prepared plumbing. Before mounting it onto the plumbing, it is necessary to mark and drill the holes (F 8) for fixing Plastobox on the wall. For final depth setting the housing should not be too stiff clamped. After installation to the plumbing, attach the metal housing on a plastic base with self-tapping screws 3 x 16.

\* For art. 00367/B, 00368/B, 00361/B, 00362/B.

## 7. 3 ASSEMBLY INSTRUCTIONS\*

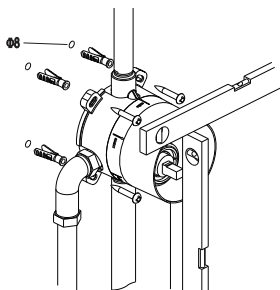

Insert the enclosed plastic cartridges 8 x 40 into the holes and put on the Plasto-box sleeve. Level the concealed housing horizontally and vertically, for help use the edges of the sleeve. Finally, firmly tighten with screws 5 x 40 and place on the cover to protect the fitting from damage.

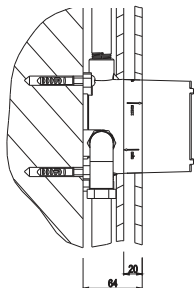

Pay special attention to the max and min marks on the sleeve label. When mounting it is necessary to envisage the top ceramic layer, which must lie within the tolerance range of the label. The tolerance range is 20 mm.

\* For art. 00367/B, 00368/B, 00361/B, 00362/B.

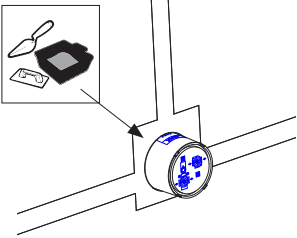
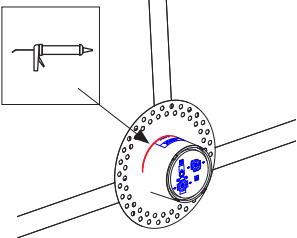
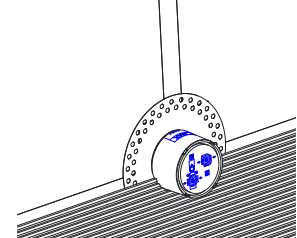

## 7. 3 ASSEMBLY INSTRUCTIONS\*

	<p>After watertightness test, fill the wall opening with concrete.</p>
	<p>Fit the rubber plate to the box body. Edge between the rubber plate and the box must be silicone with water repellent silicone.</p>
	<p>Before putting on tiles, apply tile adhesive over the entire surface.</p>

\* For art. 00367/B, 00368/B, 00361/B, 00362/B.

## 7. 3 ASSEMBLY INSTRUCTIONS\*

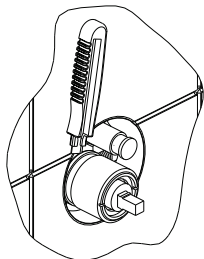

Prior to final assembly first clean off the glue or mortar respectively from the sleeve and the cover, in order to avoid damage to the chrome-plated surfaces. In the next step, cut along the ceramics the excess part of the sleeve using knife. Take care not to damage the chrome-plated parts with the blade.

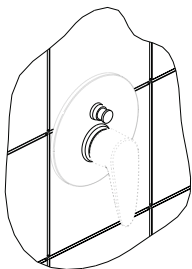

At the end, install ornamental rosette and relevant grip chosen for exposed part.

In case you install the mounting box too deep, you can easily correct this with special extensions for the cartridge and switch part. You can find the data and the corresponding sales codes of the extensions in the catalog or contact the point of sale where you purchased the product.

\* For art. 00367/B, 00368/B, 00361/B, 00362/B.

## 8. WARRANTY CONDITIONS

- The manufacturer has determined a 6-years warranty period for the product entered in this warranty certificate.
- The warranty period for black paint on matte black taps is 1 year.
- The warranty period for consumption parts (pearlator, flexible tube, shower) is 2 years.
- The warranty period starts from the day of retail sale of the product, or from the day of the technical approval of the building, respectively.
- The product will operate faultlessly during the warranty period, provided the enclosed instructions are taken into account.
- Should the product not operate properly, our service expert will take care of making good any deficiencies and faults on the products at his expense upon the holder's request during the warranty period. The term expense comprises spare parts necessary for the repair, the work connected to it as well as the product conveyance, or transportation, respectively. The latter cost amount can only be acknowledged in accordance with the valid railway or mail price-list.
- The product will be repaired by the service workshop in no more than 45 days. The warranty period extends for the repair period. Should the repair not be performed within the above stated period, the manufacturer will replace the product with a new one upon your request.
- The manufacturer will provide for spare parts and repair services for at least 3 years after the end of the warranty period. Should this not be the case, the valid invoice shall be presented obligatorily.
- When putting warranty into force, the confirmed warranty certificate or invoice shall be presented. A non-confirmed warranty certificate can only be accepted when accompanied by a corresponding invoice.

## 9. THE WARRANTY DOES NOT APPLY

- for damages and defects caused by mechanical blows under the customer's responsibility;
- for damages and faults resulting from unskilled and careless handling of the product,
- if the customer does not take into account the conditions stated in the enclosed instructions for the product installation, operation and maintenance,
- in case that an expert person has manipulated the product, or non-original parts have been installed in it.

## 10. NOTE

This product has left our factory complete and in a faultless condition. For damages connected to transportation please contact the transport company. In cases of other claims, please attach the warranty certificate.