

Konsole

Konzola
Console
Консоли
Konzoly
Konzol
Consolă
Konzole
Konzole
Konzole
Конзоли



Montage - und Bedienungsanleitung
Návod na montáž a obsluhu
Instructions for Installation and Operation
Инструкции по установке и использованию
Návod k montáži a obsluze
Szerelési és kezelési útmutató
Instrucțiuni pentru Instalare și Utilizare
Uputstvo za montažu i upotrebu
Navodila za montažo in uporabo
Upute za ugradnju i korištenje
Упатство за монтажа и употреба

 **Herz**[®]
Feel the water

Sehr geehrte Kundin, geehrter Kunde!

Sie haben eine Armatur gekauft, die den neuesten Anforderungen entspricht. Die Armatur ist benutzerfreundlich und sparsam im Wasserverbrauch. Sie entspricht den Standards EN 200, EN 817 und anderen die für unsere Branche verpflichtend sind.

1. WARTUNGSBEDINGUNGEN

- Die Reparaturen an der Konsole sollen nur vom Fachpersonal vollzogen werden
- Nur mit schonenden Putzmitteln reinigen (Seifenwasser, neutrale Flüssigseife) und mit einem weichen Tuch polieren
- Keine scheuernden oder korrosiven Mittel, Putzmitteln mit Alkohol oder Säure, sowie grobe oder abscheuernde Lappen oder Schwämmchen gebrauchen
- Auch Reste von Körperpflegeprodukten (Flüssigseifen, Shampoos oder Duschegels) können zu Beschädigungen auf den Flächen führen. Nach dem Gebrauch gründlich mit Wasser abspülen.

2. GARANTIEBEDINGUNGEN

- Für das im Garantieschein eingetragene Produkt hat der Hersteller eine 1-jährige Garantie festgelegt.
- Die Garantiefrist beginnt sofort nach dem Verkauf des Produktes im Einzelhandel bzw. mit der technischen Abnahme der Anlage
- Das Produkt wird während der Garantiezeit einwandfrei im Betrieb sein, wenn Sie die Gebrauchsanweisung beachten
- Falls das Produkt nicht einwandfrei im Betrieb ist, wird unser Fachmann während der Garantiezeit auf die Forderung des Inhabers des Garantiescheins und auf eigene Kosten für die Schaden- und Mängelbeseitigung auf den Produkten sorgen. Unter Kosten versteht man Ersatzteile, die für die Reparatur notwendig sind, Arbeit und Kosten für die Übertragung bzw. Transport des Produktes. Die Kostenhöhe wird nach der gültigen Eisenbahn- oder Posttarife anerkannt.
- Das Produkt wird innerhalb von 45 Tagen repariert. Falls die Reparatur nicht in der angegebenen Frist vollzogen wird, wird der Hersteller auf Ihre Forderung das Produkt durch ein neues ersetzen. Die Garantiezeit

verlängert sich um die Reparaturzeit.

- Der Hersteller wird die Ersatzteile und Serviceleistungen noch mindestens 3 Jahre nach dem Ablauf der Garantiezeit gewährleisten. Im Falle, dass dies nicht getan wird ist es notwendig eine gültige Rechnung vorzulegen.
- Bei der Garantieanspruchnahme muss ein bestätigter Garantieschein oder Rechnung vorgelegt werden
- Ein nicht bestätigter Garantieschein ist nur mit einer entsprechenden Rechnung gültig.

3. GARANTIEAUSSCHLUSS:

- Beschädigungen und Schäden, die eine Folge von mechanischen Schlägen nach dem Verschulden des Käufers sind
- Für die Schäden, die wegen eines unfachmännischen und nachlässigen Handelns mit dem Produkt entstanden sind
- Falls der Käufer nicht die Bedingungen berücksichtigt, die in den beigelegten Montage-, Betriebs- und Wartungsanweisungen für das Produkt angeführt sind
- Falls das Produkt nicht durch einen Fachmann montiert wurde bzw. keine Originalteile verwendet wurden

4. BEMERKUNG

Dieses Produkt hat unsere Fabrik im einen einwandfreien Zustand und komplett verlassen. Bei Beschädigungen, die mit dem Transport verbunden sind, wenden Sie sich auf das Transportunternehmen. Bei sonstigen Reklamationen den Garantieschein vorlegen.

Vážený spotrebiteľ, kúpili ste si armatúru, ktorá spĺňa všetky súčasné nároky. Je navrhnutá v súlade s požiadavkami na efektívne využívanie pitnej vody a jej použitie je užívateľsky nenáročné. Naše produkty zodpovedajú normám EN 200, EN 817 a ďalším, ktoré sú pre nás záväzné v tomto priemyselnom odvetví.

1. PODMIENKY ÚDRŽBY

- Opravu konzoly môže vykonávať len odborný pracovník.
- Na čistenie armatúry používame len jemné čistiace prostriedky (mydlovú vodu, neutrálny čistiaci prostriedok) a leštíme špongiovou utierkou.
- Nepoužívame žiadne abrazívne alebo korozívne prostriedky, čistiaci prostriedok obsahujúci alkohol alebo kyselinu alebo abrazívnu špongiu alebo handru.
- Zvyšky prostriedkov na osobnú hygienu (šampón a sprchový gél) môžu spôsobiť poškodenie povrchu. Po použití zvyšky dôkladne opláchneme.

2. ZÁRUČNÉ PODMIENKY

- Na tento produkt výrobca poskytuje 1-ročnú záruku.
- Záručná lehota začína plynúť od dátumu predaja, príp. prevzatia produktu.
- V rámci záručnej doby bude produkt bezchybne fungovať, ak dodržíme priložený návod.
- V prípade, že tento produkt nefunguje správne, zástupca služieb zákazníkom na základe žiadosti podanej spotrebiteľom v rámci záručnej doby bezplatne odstráni škody a chyby. Pod nákladmi sa rozumejú náhradné diely, ktoré sú potrebné na opravu, prácu a náklady na prenos prípadne dodanie produktu. Pri výške nákladov sú rozhodujúce železničné a poštové tarify.
- V našom zákazníckom centre bude produkt opravený najneskôr do 30 dní. Záručná lehota sa predĺži o dobu opravy. Ak sa oprava nevykoná v danej lehote, výrobca na Vašu žiadosť výrobok vymení za nový.
- Výrobca ručí za náhradné diely a servis

ešte 5 rokov po uplynutí záručnej doby.- Pre uplatnenie nárokov na záruku musí byť predložený potvrdený záručný list alebo potvrdenie o zaplatení. Nepotvrdený záručný list platí len s predložením príslušného dokladu o kúpe.

3. ZÁRUKA SA NEVŽŤAHUJE NA:

- Poškodenie alebo poruchu produktu, ktoré vzniklo mechanickým poškodením zo strany spotrebiteľa.
- Chyby, spôsobené neprimeraným a nedbanlivým zaobchádzaním.
- Nedodržanie priloženého návodu na montáž, obsluhu a údržbu.
- Opravu nekvalifikovanou osobou, alebo použitie neoriginálnych náhradných dielov.

4. POZNÁMKA

Tento výrobok bol pred odoslaním od výrobcu úplný a bezchybný. Výrobca nepreberá žiadnu zodpovednosť za škody, ktoré vzniknú pri preprave alebo pri uskladnení mimo skladu výrobcu a súčasne v takomto prípade negarantuje bezchybné fungovanie výrobku.

Dear Customer, you purchased an armature which meets all the latest requirements. It has been conceived so as to be user-friendly and follows the requirements for economic drinking water consumption. Our products comply with the EN 200, EN 817 and other standards compulsory for our industry branch.

1. MAINTENANCE CONDITIONS

- Armature repairs shall always be performed by an adequately skilled person.
- Clean the armature with non-aggressive detergents (soap water, neutral liquid soap) and polish it by a soft cloth.
- Do not use abrasive or corrosive agents, or detergents containing alcohol or acids, as well as rough or abrasive cloths or sponges.
- Remains of body care products (liquid soaps, shampoos or shower gels) can cause surface damages, too. Rinse such remains thoroughly with water after use.

2. WARRANTY CONDITIONS:

- The manufacturer has determined a 1-year' warranty period for the product entered in this warranty certificate.
- The warranty period starts from the day of retail sale of the product, or from the day of the technical approval of the building, respectively.
- The product will operate faultlessly during the warranty period, provided the enclosed instructions are taken into account.
- Should the product not operate properly, our service expert will take care of making good any deficiencies and faults on the products at his expense upon the holder's request during the warranty period. The term expense comprises spare parts necessary for the repair, the work connected to it as well as the product conveyance, or transportation, respectively. The latter cost amount can only be acknowledged in accordance with the valid railway or mail price-list.
- The product will be repaired by the service workshop in no more than 45 days. The warranty period extends for the repair period. Should the repair not be performed within the above stated period, the

manufacturer will replace the product with a new one upon your request.

- The manufacturer will provide for spare parts and repair services for at least 3 years after the end of the warranty period. Should this not be the case, the valid invoice shall be presented obligatorily.
- When putting warranty into force, the confirmed warranty certificate or invoice shall be presented. A non-confirmed warranty certificate can only be accepted when accompanied by a corresponding invoice.

3. THE WARRANTY DOES NOT APPLY:

- for damages and defects caused by mechanical blows under the customer's responsibility;
- for damages and faults resulting from unskilled and careless handling of the product,
- if the customer does not take into account the conditions stated in the enclosed instructions for the product installation, operation and maintenance,
- in case that an inexpert person has manipulated the product, or non-original parts have been installed in it.

4. NOTE

This product has left our factory complete and in a faultless condition. For damages connected to transportation please contact the transport company. In cases of other claims, please attach the warranty certificate.

Уважаемый пользователь,
Вы приобрели смеситель, который отвечает всем современным требованиям. Он задуман так, чтобы обеспечить удобную эксплуатацию и соответствовать рациональному потреблению питьевой воды. Наши изделия соответствуют стандартам EN 200, EN 817 и другим стандартам, являющимся обязательными в нашей отрасли.

1. УСЛОВИЯ ТЕХНИЧЕСКОГО ОБСЛУЖИВАНИЯ

- консоль чистить с помощью не агрессивных средств (мыло, нейтральное жидкое мыло) и полировать мягкой тканью
- не использовать абразивные или агрессивные чистящие средства, содержащие спирт или кислоту, а также не использовать грубые или абразивные тряпки или губки
- остатки средств по уходу за телом (жидкое мыло, шампуни и гели для душа) могут повредить поверхность. После использования тщательно смыть водой.

2. УСЛОВИЯ ГАРАНТИИ

- Изделие с этой гарантией производитель обеспечивает гарантийным сроком 1 года.
- Гарантийный срок начинается со дня продажи изделия в розничной торговле или со дня технической передачи объекта
- В течение гарантийного срока изделие будет работать безупречно, если вы будете действовать в соответствии с прилагаемой инструкцией.
- В том случае, если изделие не действует должным образом, наш оператор в течении гарантии по просьбе владельца гарантии и за свой счет удалит дефекты и недостатки изделий. Расходы включают в себя расходы на запасные части, которые необходимы для ремонтных работ, работу и расходы на транспорт или перевозку изделий. Сумма затрат признается по действительным железнодорожным или почтовым расходам.
- Ремонтная мастерская произведет ремонт в течение не более 45 дней. Гарантийный срок продлевается на время ремонта. Если ремонт не произведется в течение этого периода, производитель

должен заменить изделие на новое по вашему запросу.

- Производитель предоставит запасные части и сервис изделия как минимум в течение 3 лет после истечения гарантийного срока. В противном случае необходимо предоставить действительный счет.
- Для предъявления рекламаций необходимо представить сертифицированный гарантийный талон или счет. Неподтвержденный гарантийный талон действителен только при предъявлении соответствующего счета.

3. ГАРАНТИЯ НЕ РАСПРОСТРАНЯЕТСЯ

- на повреждения или поломки, вызванные механическими ударами по вине заказчика,
- на дефекты, вызванные неправильной и небрежной эксплуатацией
- если покупатель не выполняет условий, изложенных в прилагаемой инструкции по монтажу, эксплуатации и обслуживанию изделия
- если в изделие вмешалось не квалифицированное лицо или при использовании не оригинальных частей

4. ПРИМЕЧАНИЕ

Это изделие было выпущено с нашего завода в полном комплекте и в безупречном состоянии. По поводу дефектов, связанных с транспортировкой, свяжитесь с транспортной компанией. По поводу других рекламаций предъявите гарантийный талон.

Vážený uživateli:

Zakoupil jste konzolu, která vyhovuje všem nejnovějším požadavkům. Je koncipována tak, aby bylo její užívání co nejpříjemnější a je v souladu s požadavky hospodárné spotřeby pitné vody. Naše výrobky vyhovují standardům EN 200, EN 817 a dalším, které jsou zavazující v našem průmyslovém odvětví.

1. PODMÍNKY ÚDRŽBY

- konzolu čistíte jemnými čistícími prostředky (roztok mýdla, neutrální tekuté mýdlo) a čistíte měkkým hadříkem
- nepoužívejte hrubé prostředky způsobující rez, prostředky, které obsahují alkohol nebo kyselinu a hrubé nebo tvrdé utěrky nebo houby
- i zbytky prostředků pro čištění těla (tekuté mýdlo, šampóny a čistící žele) mohou způsobit poškození povrchu. Po použití zbytky pečlivě umyjte vodou.

2. ZÁRUČNÍ PODMÍNKY

- Na výrobek, který je zapsán v tomto záručním listu, výrobce stanovil 1 roky záruku
- Záruční doba vstupuje v platnost dnem prodeje výrobku, resp. ke dni převzetí.- v rámci záruční lhůty bude produkt bezchybně fungovat, pokud je dodržen přiložený návod
- v případě, že tento produkt nefunguje správně, zástupce služeb zákazníkům na základě žádosti podané spotřebitelem v rámci záruční doby bezplatně odstraní škody a chyby. Náklady se rozumí náhradní díly, které jsou potřebné k opravě, práci a náklady na přenos, případně dodání produktu. Pro vyšší nákladů jsou rozhodující železniční a poštovní tarify.
- v našem zákaznickém centru bude produkt opraven nejpozději do 30 dnů. Záruční doba se prodlužuje o dobu opravy. Pokud se oprava neprovede v dané lhůtě, výrobce na Vaši žádost výrobek vymění za nový.
- výrobce ručí za náhradní díly a servis 5 let od uplynutí záruční lhůty. Pro uplatnění nároků na záruku musí být předložen potvrzený záruční list nebo doklad o zaplacení.

Nepotvrzený záruční list platí jen s předložením příslušného dokladu o

zakoupení.

3. ZÁRUKA ZANIKÁ V NÁSLEDUJÍCÍCH PŘÍPADECH

- nedodržování návodu k montáži, obsluze a údržbě, který tvoří přílohu a nedílnou součást záručního listu nebo užívání k jinému účelu, než ke kterému je výrobek dle kupní smlouvy určen jinak než ke kterému je obvykle určen
- oprava neoprávněnou osobou nebo použití neoriginálních náhradních dílů
- nesprávnou montáží
- použití jiných, než originálních náhradních dílů
- chyby způsobené nepřiměřeným, neodborným a nedbalým zacházením s výrobkem
- běžným opotřebením při používání výrobku
- poškození způsobené mechanickým poškozením či jiným nevhodným zásahem vinou uživatele nebo jiné osoby odlišné od prodejce
- škody vzniklé nečistotou z potrubic, vodním kamenem, nesprávným způsobem používání, zamrznutím vody v baterii, vady povrchu způsobené čištěním jinak než je uvedeno
- není prodávajícím řádně vyplněn záruční list (vyznačením typu a objednačíslo čísla výrobku, datum prodeje, opatřen razítkem prodejny a podpisem prodávajícího)

4. POZNÁMKA

Tento výrobek opustil naší továrnu kompletní a v nepoškozeném stavu. U poškození, spojených s dopravou, se obraťte na dopravce. Při ostatních reklamacích přiložte záruční list.

Tisztelt Ügyfelünk!

Ön a legújabb követelményeknek is megfelelő szerelvényt vásárolt. A szerelvény felhasználóbarát és takarékos vízfelhasználású. Megfelel az EN 200, EN 817 szabványnak, továbbá az iparágunkban kötelező egyéb szabványoknak.

1. KARBANTARTÁSI FELTÉTELEK

- A konzol javítását kizárólag szak-személyzet végezze. Csak kímélő tisztítószerrel tisztítsa (szappanos vízzel, semleges folyékony szappannal), és puha kendővel törölje fényesre.
- Ne használjon súroló hatású vagy korrozív szert, alkoholos vagy savas tisztítószer, valamint durva vagy koptató hatású törölő-ruhát vagy szivacsot.
- A testápoló termékek (folyékony szappan, sampon vagy tusfürdő) maradványai is károsíthatják a felületeket. Használat után alaposan öblítse le vízzel.

2. GARANCIÁLIS FELTÉTELEK

- A garanciajegyben feltüntetett termékre a gyártó 1 éves garanciát ad.
- A garancia kezdete a termék kiskereskedelmi eladása, ill. a létesítmény műszaki átvétele.
- A terméknek a garancia ideje alatt kifogástalanul kell üzemelnie, amennyiben figyelembe veszik a használati utasítást.
- Ha a termék nem üzemel kifogástalanul, akkor szakemberünk a garancia ideje alatt a garanciajegy birtokosának felszólítására saját költségünkre gondoskodik a termék hibáinak és hiányosságainak elhárításáról. A költségek alatt a javításhoz szükséges pótalkatrészek, a munka és a termék elvitelének, ill. szállításának díja értendő. A költségek mértékét az érvényes vasúti vagy postai díjszabás alapján ismerjük el.
- A terméket 45 napon belül javítjuk meg. Amennyiben a javítás a megadott határidőn belül nem készül el, a gyártó az Ön kérésére a terméket új termékre cseréli. A garancia ideje a javítási idővel meghosszabbodik.
- A gyártó a pótalkatrész- és szervizellátást a garancia idejének letele után még legalább

3 évig biztosítja. Abban az esetben, ha ez nem így lenne, be kell mutatni az érvényes számlát.

- A garancia igénybevételekor be kell mutatni a visszaigazolást garanciajegyet vagy számlát.

A visszaigazolás nélküli garanciajegy csak a megfelelő számlával együtt érvényes.

3. A GARANCIA ALÓL KIZÁRT ESETEK:

- A vevő hibájából bekövetkező mechanikai ütések, sérülések és károk.
- A termék szakszerűtlen vagy hanyag kezeléséből eredő károk.
- Amikor a vevő nem veszi figyelembe a termék mellékelt szerelési, üzemeltetési és karbantartási utasításaiban feltüntetett feltételeket.
- Amikor a terméket nem szakember szereli fel, ill. nem eredeti alkatrészeket használnak.

4. MEGJEGYZÉS

Ez a termék a gyárunkat kifogástalan és hiánytalan állapotban hagyta el. A szállítással összefüggő sérülések esetén forduljon a szállít-mányozási vállalatához. Egyéb reklamáció esetén mutassa be a garanciajegyet

Stimate Client,

Ați cumpărat o componentă a unei baterii sanitare care îndeplinește toate cerințele de ultimă oră. Aceasta a fost concepută pentru a fi prietenoasă cu utilizatorul și respectă cerințele referitoare la consumul economic de apă potabilă. Produsele noastre respectă EN 200, EN 817 și alte standarde obligatorii în domeniu.

1. CONDIȚII PENTRU ÎNTREȚINERE

- reparațiile armăturii vor fi făcute întotdeauna de o persoană calificată;
- curățați piesele cu detergenți neagresivi (apă cu săpun, săpun lichid neutru) și lustruiți-o cu o cârpă moale;
- nu folosiți agenți abrazivi sau corozivi sau detergenți ce conțin alcool sau acizi ori cărpe sau bureți aspri sau abrazivi;
- resturile produselor de îngrijire corporală (săpun lichid, șampon sau gel de duș) pot de asemenea conduce la deteriorarea suprafeței. Eliminați aceste resturi prin clătire cu apă.

2. GARANȚIE

- Producătorul a stabilit o perioadă de garanție de 1 ani pentru produsul inclus pe acest certificat de garanție;
- Perioada de garanție începe din ziua vânzării în detal a produsului sau din ziua aprobării tehnice a clădirii;
- Produsul va funcționa fără defecțiuni în timpul perioadei de garanție, cu condiția ca instrucțiunile atașate să fie respectate;
- Dacă produsul nu funcționează corespunzător, expertul nostru de service va remedia toate defecțiunile și erorile produselor pe propria cheltuială, la cererea utilizatorului, în timpul perioadei de garanție. Termenul cheltuielii cuprinde piesele de schimb necesare pentru reparație, manopera aferentă reparației cât și aducerea sau transportul produsului. Valoarea redusă a acestuia din urmă poate fi acceptată conform listei de prețuri valabilă, aferentă căilor ferate sau poștei.
- Produsul va fi reparat la atelierul service în cel mult 45 zile. Perioada de garanție se extinde cu perioada reparației. Dacă

- reparația nu este efectuată în perioada sus menționată, producătorul va înlocui produsul cu unul nou, la cererea dumneavoastră;
- Producătorul va pune la dispoziție piesele de schimb și serviciile de reparație pentru cel puțin 3 ani după încetarea perioadei de garanție. În acest caz, factura va fi prezentată obligatoriu.
- La intrarea în vigoare a garanției, se va prezenta certificatul de garanție confirmat sau factura. Certificatul de garanție neconfirmat poate fi acceptat doar dacă este însoțit de factura corespunzătoare.

3. CAZURI ÎN CARE GARANȚIA NU SE APLICĂ:

- pentru deteriorări sau defecțiuni cauzate de lovituri mecanice ce sunt din vina clientului;
- pentru deteriorări sau defecțiuni rezultate din manevrarea incorectă și neatentă a produsului;
- dacă clientul nu ține cont de condițiile stabilite în instrucțiunile atașate pentru instalarea, utilizarea și întreținerea produsului;
- în cazul în care o persoană necalificată a manipulat produsul sau dacă s-au montat piese neoriginale pe acesta.

4. NOTĂ

Acest produs a plecat din fabrică complet și în stare perfectă. Pentru daunele legate de transport, vă rugăm să contactați transportatorul. În cazul altor plângeri, vă rugăm să atașați certificatul de garanție.

Poštovani korisniče!

Kupili ste armaturu, koja zadovoljava sve najnovije zahteve. Projektovani su tako da su korisniku veoma prijatni za upotrebu i prate zahteve za racionalno korišćenje pijaće vode. Naši proizvodi zadovoljavaju standarde EN 200, EN 817 i ostale, koji su obavezujući u našoj grani industrije.

1. USLOVI ZA ODRŽAVANJE

- konzole čistite neagresivnim sredstvima (sapunica, neutralni tečni sapun) i polirajte sa mekanom krpom.
- nemojte upotrebljavati abrazivna ili korozivna sredstva za čišćenje, sredstva koja sadrže alkohol ili kiselinu, grube ili abrazivne krpe i spužve.
- zaostala sredstva za negu tela (tečni sapun, šampon ili gel za tuširanje) mogu prouzrokovati oštećenja površine armature. Posle upotrebe ostatke temeljno isprati sa vodom.

2. GARANTNI USLOVI

- za proizvod naveden na ovom garantnom listu, proizvođač daje 1-godišnju garanciju.
- garantni rok počinje da teče od dana prodaje proizvoda na malo, odnosno od dana tehničkog prijema.
- proizvod će besprekorno raditi u garantnom roku, ako se pridržavate priloženih uputstava.
- ako proizvod ne radi besprekorno, servis proizvođača će u garantnom roku, a na zahtev vlasnika garantnog lista, besplatno preuzeti brigu o uklanjanju kvarova i nedostataka. Besplatnim se podrazumevaju rezervni delovi za popravku, rad i troškovi prenoša odnosno prevoza proizvoda. Iznos troškova proizvođač priznaje po važećoj železničkoj ili poštanskoj tarifi.
- servisna radionica će popraviti proizvod najkasnije u roku od 15 dana. Garantni rok se produžava za vreme trajanja popravke. Ukoliko se popravka ne obavi u navedenom roku, proizvođač će na zahtev kupca zameniti proizvod novim.
- proizvođač nudi rezervne delove naj-

manje 3 godine od isteka garantnog roka.

- garancija važi ako je na garantnom listu naveden datum prodaje, pečat prodavnice i potpis prodavca.

Ukoliko kupac nema takav list, mora obavezno priložiti račun.

3. GARANCIJA NE VAŽI

- za oštećenja i kvarove koji su nastali zbog mehaničkog oštećenja krivicom kupca.
- za kvarove koji su nastali zbog nestručnog i nemarnog rukovanja proizvodom.
- ako se kupac nije pridržavao uslova iz priloženih uputstava, radi održavanja proizvoda.
- ako je sa proizvodom rukovala nestručna osoba ili bio ugrađen neoriginalni deo.

4. NAPOMENA

Ovaj proizvod je isporučen iz fabrike u kompletnom i besprekornom stanju. U slučaju oštećenja nastalog za vremenotransporta, molimo da se obratite transportnom preduzeću. Kod ostalih reklamacija priložite garantni list.

Spoštovani uporabnik:

Kupili ste armaturo, ki zadostuje vsem najnovejšim zahtevam. Zasnovana je tako, da je uporabniku prijazna in sledi zahtevam po gospodarni porabi pitne vode. Naši izdelki ustrezajo standardom EN 200, EN 817 in ostalim, ki so obvezujoči v naši veji industrije.

1. VZDRŽEVALNI POGOJI

- čistite konzolo z neagresivnimi čistilnimi sredstvi (milnica, nevtralno tekoče milo) in polirajte z mehko krpo
- ne uporabljajte abrazivnih ali korozivnih sredstev, čistilnih sredstev ki vsebujejo alkohol ali kislino ter grobih ali abrezivnih krp ali gobic

2. GARANCIJSKI POGOJI

- Za izdelek, ki je vpisan v ta garancijski list, je proizvajalec določil 1-letno garancijo.
- Za potrošne dele (perlator, gibljiva cev, tuš) je garancijski rok 6 mesecev.
- Garancijski rok začne veljati z datumom izročitve izdelka v prodaji na drobno oz. z dnem tehničnega prevzema objekta.
- Izdelek bo v garancijskem roku brezplačno deloval, če boste ravnali po priloženem navodilu.
- V primeru, da izdelek ne deluje brezplačno, bo naš serviser v času veljavnosti garancije na zahtevo imetnika garancijskega lista in na lastne stroške poskrbel za odpravo okvar in pomanjkljivosti na izdelkih. Pod stroški so mišljeni nadomestni deli, ki so potrebni za popravilo, delo ter stroški prenosa oz. prevoza izdelka. Višino stroškov priznavamo po veljavni železniški ali poštni tarifi.
- Izdelek bo servisna delavnica popravila najkasneje v 45 dneh. Za čas popravila se garancijski rok podaljša. Če popravilo ne bo izvršeno v navedenem roku, bo proizvajalec na vašo zahtevo izdelek zamenjal z novim.
- Proizvajalec bo zagotovil nadomestne dele še najmanj 3 leta po izteku garancijske

dobe. V primeru, da to ni storjeno, je potrebno obvezno predložiti veljavni račun.

- Pri uveljavljanju garancije je potrebno predložiti potrjen garancijski list ali račun.
- Izjavljamo, da jamčimo za lastnosti in brezhibno delovanje blaga v garancijskem roku, ki začne teči z izročitvijo blaga potrošniku.

Nepotrjen garancijski list velja samo ob predložitvi ustreznega računa.

GARANCIJA NE VELJA

- za poškodbe in okvare, ki so posledica mehanskih udarcev po krivdi kupca
- za okvare, ki so nastale zaradi nestrokovnega in malomarnega ravnanja z izdelkom
- če kupec ne upošteva pogojev, navedenih v priloženih navodilih za montažo, obratovanje in vzdrževanje izdelka
- če je v izdelek posegla nestrokovna oseba, ali je bil vanj vgrajen neoriginalen del

OPOMBA

Ta izdelek je zapustil našo tovarno kompleten in v neoporečnem stanju. Pri poškodbah, povezanih s transportom, se obrnite na podjetje za transport. Pri ostalih reklamacijah priložite garancijski list.

Poštovani korisniče:

Kupili ste armaturu koja udovoljava svim najnovijim zahtjevima.

Osmišljena je tako, da je korisniku ugodna te slijedi uvjete za racionalno korištenje pitke vode. Naši proizvodi su u skladu s normama EN 200, EN 817 i svim ostalim normama koje su obavezne u našoj grani industrije.

1. UVJETI ZA ODRŽAVANJE

- konzole čistite s blagim sredstvima za čišćenje (sapunicom) i polirajte mekom krpom
- ne upotrebljavajte abrazivna ili korozivna sredstva za čišćenje, sredstva koja sadrže alkohol ili kiselinu te grube krpe ili spužve
- također ostaci sredstva za njegu tijela (tekući sapuni, šamponi i gelovi za tuširanje) lako prouzroče oštećenje površine. Nakon upotrebe temeljito isperite ostatke sredstva s vodom.

2. JAMSTVENI UVJETI

- Za proizvod naveden na ovom jamstvenom listu, proizvođač daje jamstvo 1 godinu.
- Jamstveni rok počinje teći od dana prodaje proizvoda u maloprodaji, odnosno od dana tehničkog prijema objekta.
- Proizvod će u jamstvenom roku raditi besprijekorno budete li se pridržavali priloženih uputa
- Ako proizvod ne radi besprijekorno, o vlasteni servis će u jamstvenom roku na zahtjev kupca, uz predočenje ovjerenog jamstva i/ili računa, besplatno preuzeti brigu o uklanjanju kvarova i nedostataka. Pod besplatnim se misli na dobavu rezervnih dijelova, rad i troškove prijevoza servisera ili dostave proizvoda. Visinu troškova dostave priznajemo po važećem željezničkom ili poštanskom cjeniku.
- Ovlašteni servis se obvezuje otkloniti kvar najkasnije u roku od 45 dana. Jamstveni rok produljuje se za vrijeme trajanja servisa. Ako popravak nije izvršen u navedenom roku, proizvođač će na zahtjev kupca zamijeniti proizvod s novim.

- Proizvođač se obvezuje osigurati rezervne dijelove još najmanje 3 godine po isteku jamstvenog roka.

- Kod ostvarivanja prava na jamstvo potrebno je priložiti ovjeren jamstveni list ili račun.

Neovjereni jamstveni list važi samo uz predočenje odgovarajućeg računa.

JAMSTVENI UVJETI NE VRIJEDE

- za oštećenja i kvarove koji su posljedica mehaničkih oštećenja od strane kupca
- za kvarove nastale zbog nestručnog i nemarnog rukovanja s proizvodom
- ako se kupac ne pridržava uvjeta navedenih u priloženim uputama za ugradnju i korištenje
- ako je proizvod popravljala nestručna osoba ili je u proizvod bio ugrađen neoriginalan dio

NAPOMENA

Proizvod se iz tvornice isporučuje u odgovarajućem pakiranju i tehnički besprijekornom stanju. Za oštećenja nastala tijekom prijevoza i skladištenja izvan skladišta proizvođača, proizvođač ne preuzima nikakvu odgovornost i ne jamči pouzdan rad proizvoda.

Почитуван кориснику:

Купивте арматура, која ги задоволува сите најнови барања.

Проектирана е на начин, која ја прави многу пријатна за употреба од страна на корисниците, истовремено следејќи ги барањата за рационално користење на водата за пиење.

Нашите производи ги задоволуваат стандардите EN 200, EN 817 и останатите, со кои сме обврзани со нашата индустриска гранка.

1. УСЛОВИ ЗА ОДРЖУВАЊЕ

- конзола чистете ја со неагресивни средства (сапуница, неутрален течен сапун) и полирајте ја со мека крпа.
- не употребувајте абразивни или корозивни средства за чистење, средства кои содржат алкохол или киселина, груби или абразивни крпи и сунѓери.
- остатоци од средствата за неа на телото (течен сапун, шампон или гел за туширање) можат да предизвикаат оштетување на површината на арматурата. По употребата, остатоците темелно да се измијат со вода.

2. ГАРАНЦИСКИ УСЛОВИ

- за производот назначен на овој гарантен лист, производителот дава 1 - години гаранција.
- гарантниот рок започнува да тече од денот на продажбата на производот на мало, односно од денот на техничкиот прием.
- ако се придржувате до приложените упатства, производот ќе работи беспрекорно во гарантниот рок.
- ако производот не работи беспрекорно во гарантниот рок, сервисот на производителот, на барање на сопственикот на гарантниот лист, бесплатно ќе се погрижи за отстранување на дефектите и недостатоците. Под терминот бесплатно се подразбираат резервните делови за поправка, работата и трошоците за трансфер т.е. транспорт на производот. Износот на трошоците производителот ги признава по важечката железничка или поштенска тарифа.
- сервисната работилница ќе го поправи производот најдоцна во рок од 30 дена. Гарантниот рок се продолжува за времето на траење на поправката. Ако

поправката не се изврши во наведениот рок, на барање на корисникот, производителот ќе го замени производот со нов.

- производителот нуди резервни делови најмалку 3 години по завршувањето на гарантниот рок.
 - гаранцијата важи ако на гарантниот лист се назначени датумот на продажбата, печатот на продавницата и потписот на продавачот.
- Доколку корисникот нема таков лист, задолжително мора да ја приложи сметката.

ГАРАНЦИЈАТА НЕ ВАЖИ

- за оштетувања и дефекти кои настанале поради механичко оштетување по вина на корисникот.
- за дефекти кои настанале поради нестручно или невнимателно ракување со производот.
- ако корисникот не се придржувал до условите за одржување на производот од приложените упатства.
- ако со производот ракувало нестручно лице или бил вграден дел кој не е оригинален.

ЗАБЕЛЕШКА

Овој производ е испорачан од фабрика во потполна и беспрекорна состојба. Во случај на оштетување настанато за време на транспортот, ве молиме да го контактирате транспортното претпријатие. При сите останати рекламации приложете го гарантниот лист.

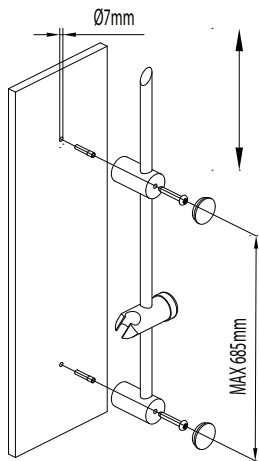
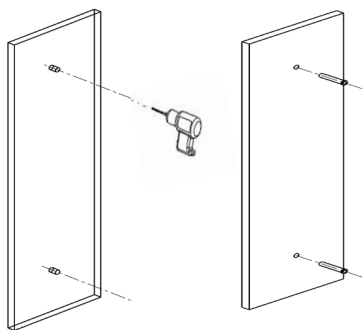

PRESTIGE

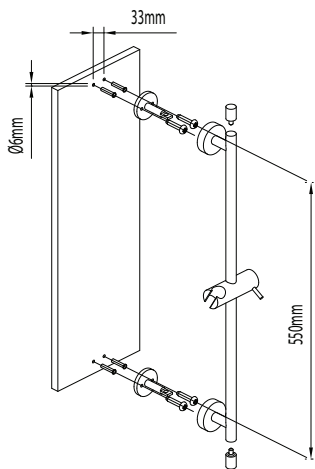

FRESH

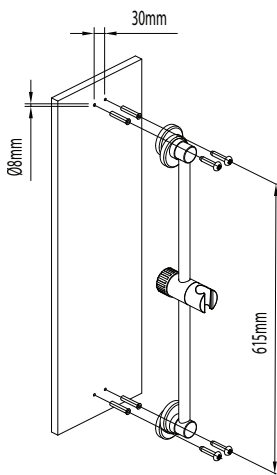

HARMONY, INFINITY

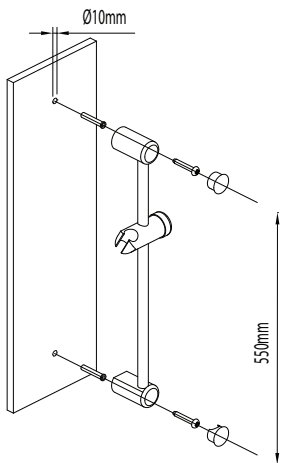

PROJECT

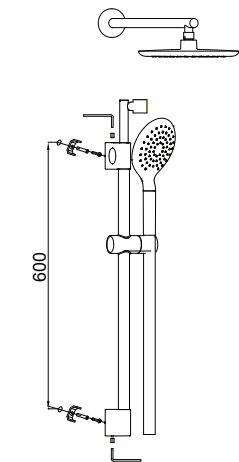

SMART

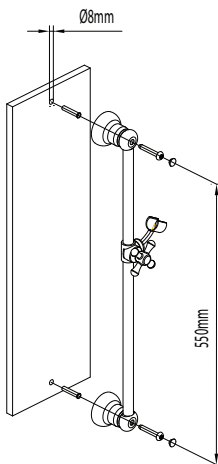

STIL

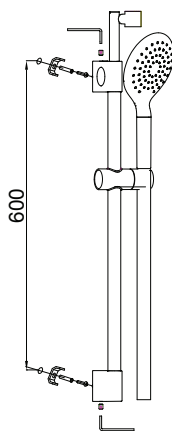

SMART, PURE S

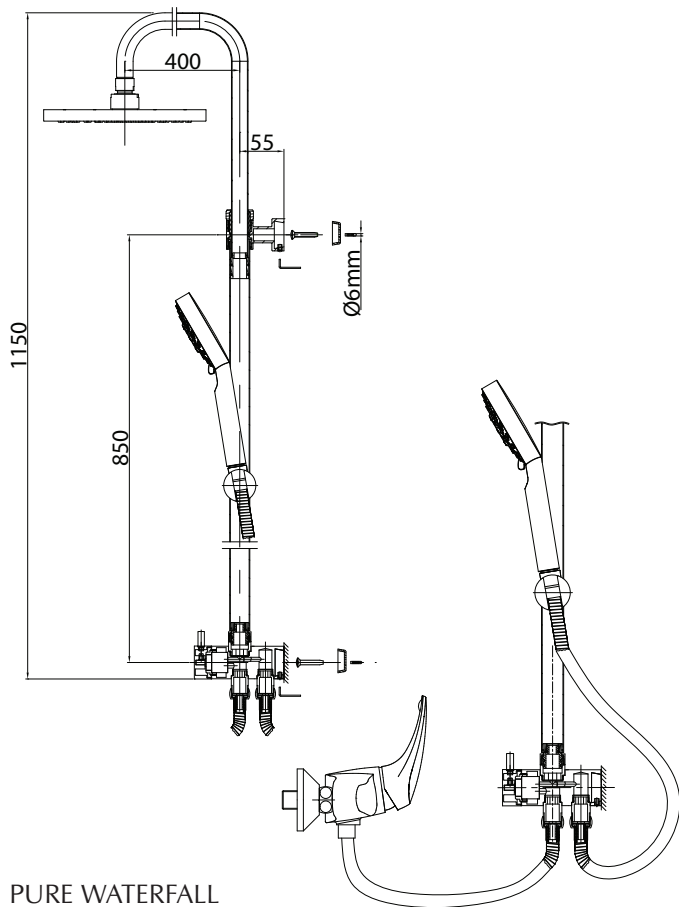

PURE WATERFALL

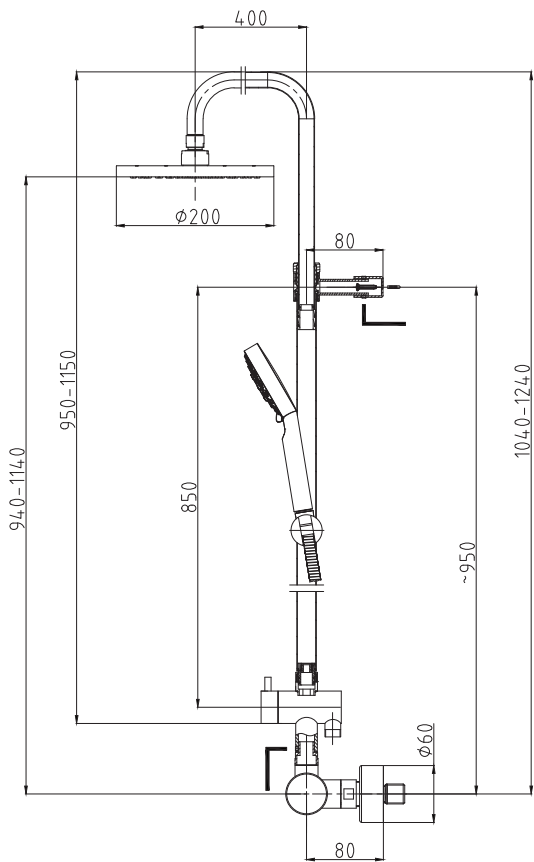

FRESH

SERVIS - SRBIJA:

VODOTEHNA

Đorđa Tomašević 11
32000 Čačak
032 355 916
063 8790 844

SZR ŠUMADIJA

Radovana Dragovića 3
36000 Kraljevo
stefi05@pron-inter.net
036 382 559, 064 230 98 49

SZR KERAMIKA

Kozaračka 1
26300 Vršac
keramika@hemo.net
013 830 313, 062 266 374

VODO-ELEKTRO SERVIS

Braće Miladinov 5
2100 Novi Sad
vodoelektro@opentelekom.rs
021 650 0343, 065 5504 707

HAUS CENTAR

Dušana Popovića 12
31000 Užice
061 116 00 48

SZR PRIMA

Vojvode Stepe 3 2
31210 Požega
031 713 675
063 681 899

STZR LESI

1.maj 136
36300 Novi Pazar
020 317 385
063 606 198

SERVIS VIZANTIN

Dositeja Obradovića 6
15300 Loznica
vizantin@verat.net
015 885 993, 063 571 639

VODOTOK

Skerlićeva 32 10
34000 Kragujevac
sztrvodotok@gmail.com
034 361 892, 064 150 43 69

FONTANA

Dušanova 68
14000 Valjevo
fontana2@ptt.rs
014 220 286, 064 641 99 32

PRIMNA

Ivićeva 8
11080 Zemun
office@ljigpromet.com
011 31 69 142, 060 07 70 241

NAUTILUS SERVIS

Dimitrija Tucovića 8
18000 Niš
servis.nautilus@gmail.com
018 261 814, 063 18 505 85

GREJANJE I MONTAŽA

Parobrodska 5
22000 Sremska Mitrovica
022 625 483
063 364 260

SERVIS - SLOVENIJA:

Plomont, Alt in drugi, d.n.o.
Alt Branko
Gozdna pot 1
4270 Jesenice
041/850 547
Bojan Hamler
Mele 31
9252 Radenci
041/584 108
Marjan ŠARLAH s.p.
Prvomajska 46
3000 Celje
tel: 03/547 16 72
041/672 164
Rado Merljak
Gradnikove Brigade 31
5000 Nova Gorica
041/613 791

Zdenko TRŠAVEC s.p.
Matija 28
6310 Izola
tel: 05/642 16 70
041/744 209

Dušan JANEŽIČ s.p.
Trata XIII./10
1330 Kočevje
tel: 01/ 895 42 75
041/788 963

FRANKOVIČ d.o.o.,
Stanko Frankovič
Vukovci 9
8344 Vinica
tel: 07/356 78 30
041/691 456

Drago STUDENČNIK s.p.
Selovec 60
2373 Šentjanž pri Dravogradu
tel: 041/614 668

Jože OGOREVC s.p.
Cesta v Log 29
2345 Bistrica ob Dravi
tel.: 031/685 034

Mitja ŠKOBERNE s.p.
Maistrova 4
8250 Brežice
tel.: 041 565 915

HERZ d.d., Grmaška cesta 3
1275 Šmartno pri Litiji
Tel.: 031 250 355

SERVIS - HRVATSKA:

VODOINSTALATERSKI OBRT
KNEZOVIČ, Ivan Knezović
Ante Starčevića 1
32100 Vinkovci
098 270 759

LIMARSKI I VODOINSTALATERSKI
OBRT HANŽEK, Željko Hanžek
Ilica 19
10000 Zagreb
091 4833 437

KLINOVSKI d.o.o.
Antun Klinovski
Stjepana Radića 78
32000 Vukovar
032 413 417

OBRT INSTALATERA ZA
VODOVOD, Radoslav Bogović
Antuna Branka Šimića 6
42000 Varaždin
098 9030 088

AKVASET INŽENJERING d.o.o.
Dušan Rakić
Dražička 34
51000 Rijeka
098 1806 301

INSTALACIJE FIC,
Tomislav Fijuček
Bjelevina 1
10000 Zagreb
091 4440 101

Vodoinst. obrt Ferfolja
Dinko Ferfolja
N. Nalješkovića 38
35000 Slavonski Brod
098 502 090

PROMET GRAĐENJE d.o.o.
Mile Stipičić
Industrijska 28
34000 Požega
098 468 927

VODOINSTALATERSKI OBRT
KADA06, Damir Hanzić
Trg Bana Josipa Jelačića 4
44000 Sisak
091 7674 907

EDI VODOINSTALACIJE d.o.o.
Edi Bakunić
Srdoči 35 D
51000 Rijeka
091 5603 360

INSTALOOPREMA
Branko Vrhovski
Graberje 68
10000 Zagreb
098 1768 599

Servis Gregić
Josip Gregić
Bednjanska 33
31000 Osijek
098 681 085; 091 229 7012

VODA-PLIN d.o.o.
Dean Treščec
Ante Starčevića 14
48000 Koprivnica
048 222 800

B.Z. TILIA 08, Marko Belavić
Vinički put 46
47000 Karlovac
099 791 4865
091 792 3244

IVEMONT
Ivan Prijčić
Regi 10
52203 Medulin
098 898 297

VODOINSTALACIJSKI OBRT
IVICA, Ante Torbarina
Stadionska 5
23000 Zadar
091 5211 757

TOMAŠ-MONT
Šime Tomaš
Franje Tuđmana 87
21215 Kaštel Lukšić
098 1765 336

VODOINSTALATERSKI OBRT
B.B. Bože Burazin
Držiceva 12
21210 Solin
098 9828 062

SERVIS - BOSNA I HERZEGOVINA:

ISMET KAHRIMAN
Donji Hotonj - Barice 121
71000 Sarajevo
061 207 792

MIŠO BULAJIĆ
Vojvode Radomira putnika 65
71123 Istočno Sarajevo
065 627 104

GORAN BULAJIĆ
Vojvode Radomira putnika 65
71123 Istočno Sarajevo
065 340 740

VIMAR Vjekoslav Zovko
Put za aluminij bb
88000 Mostar
info@vimar-trade.com
036 351 660

VIMAR Pero Zovko
Put za aluminij bb
88000 Mostar
info@vimar-trade.com
036 351 661

VIR - PAZAR Jahić Ismail
Džafer Mahala 57
75000 Tuzla
035 258 243
061 709 058

VIR - PAZAR Jahić Meho
Džafer Mahala 57
75000 Tuzla
035 258 243
061 150 603

VODOINSTALATERSKI SERVIS
Fatmir Zilić
Reisa Čauševića 10
72000 Zenica
032 244 222, 061 795 800

VODOINSTALATERSKI SERVIS
Mirhad Jašarević
Reisa Čauševića 10
72000 Zenica
032 244 222

VOKEL POSUŠJE
Vinjani bb
88240 Posušje
vokel@vokel.com
039 693 199
039 693 156

VOKEL SARAJEVO
Kurta Šorka 5A
71000 Sarajevo
sarajevo@vokel.com
033 768 595
033 768 605

VOKEL PRIJEDOR
Svale b.b.
79000 Prijedor
prijedor@vokel.com
052 243 810

VOKEL BIHAĆ
Pritoka b.b.
77000 Bihać
bihac@vokel.com
037 328 127, 037 328 128

ECOS-VITEZ, Zoran Kupreškić
Poslovni centar 96
72250 Vitez
ecos@ecos-vitez.com
030 714 300

LASER-BI Senudin Harčević
Dr. Irfana Ljubijankića 157
77000 Bihać
037 351 206
061 180 536

ORFEJ
Ivana Gorana Kovačića bb
78000 Banja Luka
051 347 690

SERVIS - MAKEDONIJA:

VODOINŽENIRING ŽARE MONT Магацин на големо - Тетово
Ulica 36 br.8 Radišani Маршал Тито ББ
1000 Skopje 1200 Тетово, Македонија
070-382-818 Комершija: 044 379 024
070-208 993 Сметковотство: 044 379 718
Факс: 044 379 025

FRIGO-ŠOB
Jani Pukrovski 5 dok.3
1000 Skopje
00389-2-3173-526
00389-2-2657-761

SERVIS - CRNA GORA:

IMPERIJAL Fetahović Hajro
Industrijska bb
84000 Bijelo Polje
imperijal@t-com.me
050 478 601, 067 559 289

GRBO-MNM D.O.O.
Trebinjska b.b.
85340 Igalo
azuro5@t-com.me
031 580 140

NIR, Perović Milovan
Velji Vinogradi b.b.
85310 Budva
nirbudva@t-com.me
069 359 048, 033 459 959

FIDELIS Nikčević Milan
VI Crnogorske b.b.
81400 Nikšić
borislavrdc@gmail.com
067 575 074, 069 575 074

Kovačević Bačko
Ljajković b.b. Golubovci
81000 Podgorica
020 872 230
069 372 055
2 DECEMBAR, Bošković Dalibor
Tri kule b.b.
85000 Bar
2decembar@t-com.me
030 312 403, 069 030 707, 060 100 61 62

ADRIATIC SBS
Kalimanj b.b.
85320 Tivat
adriaticsbbs@ymail.com
032 673 980, 067 606 980

NAUTILUS, SAŠA STOJANOVIĆ
Pažići b.b.
81410 Danilovgrad
nautilus-pazici@t-com.me
020 648 904, 069 012 256

POTRDILO / POTVRDA / ПОТВРДА GARANCIJE

DATUM PRODAJE / ДАТУМ НА ПРОДАЖБА:

ARTIKEL / ARTIKAL / ПРОИЗВОД:

ŽIG IN PODPIS / PEČAT I POTPIS / ПЕЧАТ И ПОТПИС:

HERZ d.d.
Crmaška cesta 3
1275 Šmartno pri Litiji
Telefon: +386 (0)1 896 21 02
Fax: +386 (0)1 896 21 40
e-mail: info@herz.si
www.herz.si

HERZ Armaturen, Predstavništvo u BiH
Marka Marulića 17
71000 Sarajevo
Telefon: +387 (0)33 52 28 97
Fax: +387 (0)33 52 28 97
e-mail: herzdd@bih.net.ba
www.herz-armaturen.com

HERZ Armaturen d.o.o.
Hrelička 62
10 000 Zagreb
Telefon: +3851 66 07 356
Fax: +3851 66 07 359
e-mail: ured@herzarmaturen.hr
www.herz-hr.com