

HERZ - Pumpfix rozdeľovač

prírubové pripojenie na hlavný rozvod, DN80

Technický list k 1 4511 9x, vydanie 03 2023

Montážne rozmery v mm a objednávacie čísla

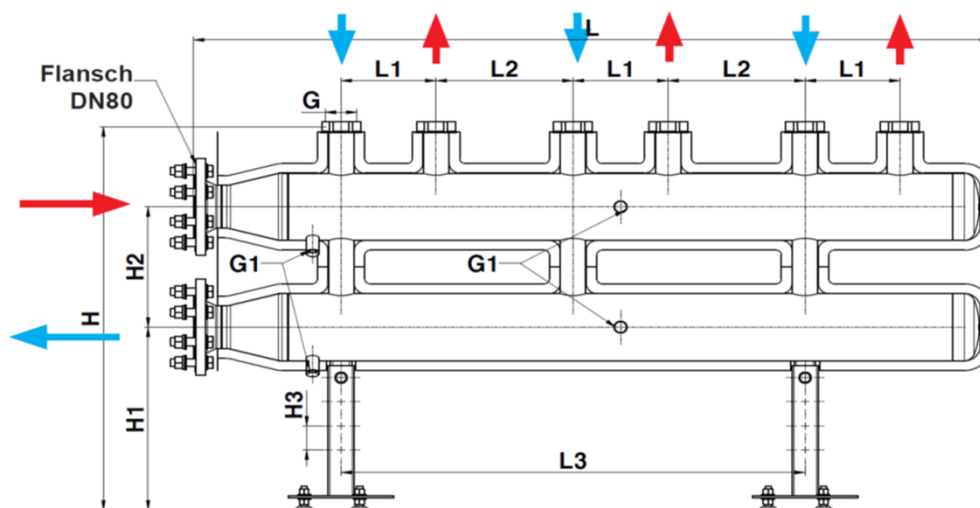
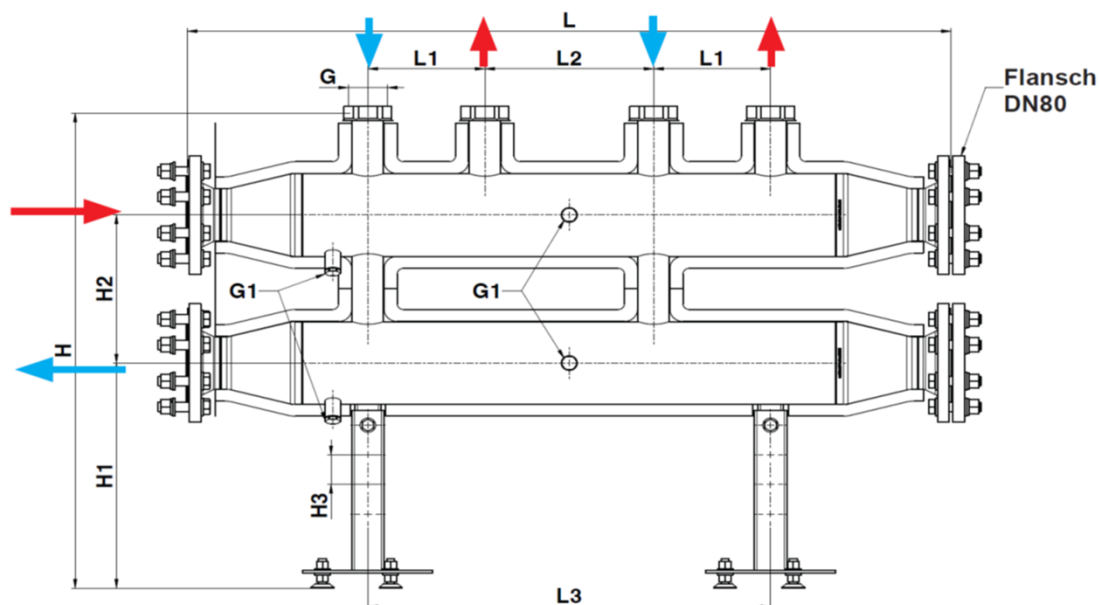

Obj. číslo	DN	Počet vývodov	Príruba	L	L1	L2	L3	H*	H1	H2	H3	G**	G1***
			(DN)	(mm)	(mm)		(mm)	(mm)	(mm)	(mm)	(mm)	(in)	(in)
1 4511 97	80	2	80	1173	180	260	620	800 (850, 900, 950)	380	250	50	2"	1/2"
1 4511 98	80	3	80	1510	180	260	620	800 (850, 900, 950)	380	250	50	2"	1/2"

* výškovo nastaviteľná pozícia

** vnútorný závit s prevlečnou maticou

*** vnútorný závit

Material a konštrukcia

Teleso rozdeľovača:	liatina EN-GJMW-400-5, DIN EN 1562
Ploché tesnenia:	klingerit
Izolácia:	5 mm NP FR G 2905 + 15 mm C080 RN2
Montážna konzola:	pozinkovaná oceľ
Teleso:	oceľ s práškovým nástrekom (RAL 9005)
Príruba:	podľa EN1092-1 DN80/PN10

Technické údaje

Max. prevádzkový tlak:	6 bar
Max. prevádzková teplota:	+110°C
Max. hmotnostný prietok:	18,0 m ³ /h
Max. tepelný výkon:	max. 420 kW (ΔT = 20 K)

Prevádzkové médium:

Kvalita plniaceho média v sústave musí zodpovedať ÖNORM H5195 resp. VDI- smernici 2035. Pri použití nemrznúcej zmesi na báze etylén alebo propylénglykolu je prípustný pomer zmiešania s upravenou vodu 25 - 50 % nemrznúcej zmesi v celkovom obsahu média, pričom je potrebné riadiť sa pokynmi výrobcu nemrznúcej zmesi pri jej spracovaní. Tesnenia EPDM sa môžu v kontakte s mazivami na báze minerálnych látok poškodiť, a tým stratiť svoju tesniacu schopnosť.

Komponenty rozdeľovača

1. Telo rozdeľovača
2. Tepelnoizolačný kryt
3. Matica G2"
4. Príruba DN80 podľa EN1092-1
5. Držiak rozdeľovača výškovo nastaviteľný
6. Tesniaca zátka G1/2"
7. Pripevňovací set pre prírubu M16 (skrutky, matice, oká)

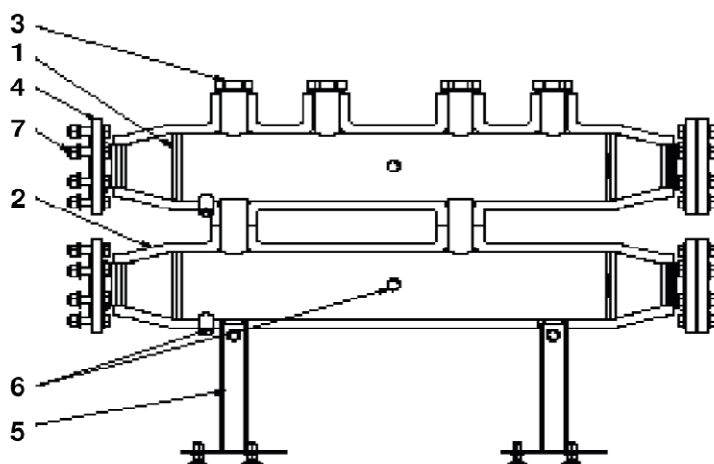

Hodnoty prietokového súčiniteľa kvs (m³/h)

Počet okruhov na rozdeľovači	Hodnota kvs v m ³ /h
1 okruhový	37,2
2 okruhový	51,0
3 okruhový	54,8
4 okruhový	60,3
5 okruhový	68,9

Všetky v tomto dokumente obsiahnuté údaje zodpovedajú v čase tlače predloženým informáciám a nemusia byť úplné. Zmeny v zmysle technického pokroku sú vyhradené. Vyobrazenia sú len symbolické a preto opticky sa od skutočných výrobkov môžu odlišovať. Možné farebné odchýlky sú zapríčinené tlačou. V závislosti od krajiny sú možné aj rozdiely produktu. Zmeny technických špecifikácií a funkcií vyhradené. V prípade otázok kontaktujte prosím najbližšiu pobočku spoločnosti HERZ.



Nomogram

Nomogram pre Pumpfix rozdeľovač DN80 - obj.č.: 1 4511 97 a 1 4511 98

